

---

## PORTABLE SISTEMA ESTEREOFONICO DE DISCO COMPACTO Y GRABADORA DE CASETE



### MODELO: CD-550 MANUAL DE INSTRUCCIONES

**POR FAVOR LEA ESTE MANUAL DEL USUARIO CUIDADOSAMENTE ANTES DE  
UTILIZAR LA UNIDAD Y RETÉNGALO PARA FUTURA REFERENCIA**

**Por favor, póngase en contacto con el Servicio de Atención al Cliente de Spectra en el  
1-800-777-5331 si tiene alguna pregunta sobre el funcionamiento de este producto**

# ADVERTENCIA

PARA PREVENIR EL PELIGRO DE INCENDIO O DESCARGA, NO UTILICE ESTE ENCHUFE CON UN CABLE DE EXTENSIÓN, RECEPTÁCULO U OTRAS TOMAS A MENOS QUE LOS CLAVIJAS SE PUEDAN INTRODUCIR COMPLETAMENTE PARA PREVENIR EXPOSICIÓN. PARA PREVENIR INCENDIOS O DESCARGAS, NO EXPONGA ESTE APARATO A LLUVIA O HUMEDAD.

 <p>El dibujo del rayo y la cabeza de flecha encerrados en el triángulo es un signo de advertencia que avisa de que existe "tensión peligrosa" en el interior del producto.</p>	<p><b>PRECAUCIÓN</b> <b>RIESGO DE DESCARGA ELÉCTRICA</b> <b>NO ABRIR</b></p> <p>PRECAUCIÓN: PARA REDUCIR EL RIESGO DE DESCARGA ELÉCTRICA, NO RETIRE LA TAPA (O LA TRASERA); EN EL INTERIOR NO HAY PIEZAS SUSTITUIBLES POR EL USUARIO. PARA TAREAS DE REPARACIÓN, CONSULTE CON PERSONAL TÉCNICO CUALIFICADO.</p>	 <p>El signo de exclamación encerrado en el triángulo es un signo de advertencia que avisa de que existen instrucciones importantes acompañando al producto.</p>
--	---	---

La marca de precaución se encuentra en la parte inferior del aparato.  
La placa de características está situada en la parte inferior del aparato.

## IMPORTANTES INSTRUCCIONES DE SEGURIDAD

1. Lea estas instrucciones.
2. Conserve las instrucciones
3. Preste atención a las advertencias
4. Siga las instrucciones.
5. No use el aparato cerca del agua.
6. Limpieza- Desenchufe el producto de la toma de pared antes de limpiar. No utilice limpiadores líquidos o limpiadores en aerosol. Utilice un paño seco para limpiar.
7. No bloquee ningún orificio de ventilación. Instale el producto según las instrucciones del fabricante.
8. No instale cerca de fuentes térmicas como radiadores, estufas, aparatos de calefacción, u otros aparatos (incluyendo amplificadores) que producen calor.
9. No incapacitar el propósito de seguridad del enchufe tipo conexión a tierra o polarizado. El enchufe polarizado tiene dos clavijas y una tercera punta a conexión a tierra. Esta clavija ancha o punta es para su seguridad. Si el enchufe no entra en la toma, consulte a un electricista para reemplazar la salida obsoleta.
10. Los cables de alimentación deben colocarse de manera que no sean pisados o presionados, poniendo particular atención en los cables en el tomacorriente, en receptáculos adecuados y en el punto que los cables salen del aparato.
11. Utilice únicamente accesorios / accesorios especificados por el fabricante.
12. No coloque este producto en una repisa, mesa, trípode, soporte o base inestable. El producto puede caer, lastimar a niños y adultos y el producto puede dañarse seriamente. Utilice sólo una repisa, mesa, trípode o base recomendada por el fabricante o vendida con el producto. Cualquier montaje de este producto debe seguir las instrucciones del fabricante y utilizar un accesorio de montaje recomendado por el fabricante.



13. Desenchufe este aparato durante las tormentas eléctricas o cuando no se utilice durante largos períodos de tiempo.
14. Refiera todo servicio de reparación a personal calificado. Se requiere servicio de reparación cuando el aparato ha sido dañado de cualquier manera, por ejemplo, si se dañó el cable de alimentación o enchufe, si se derramó líquido o si se han caído objetos dentro del aparato, si el aparato fue expuesto a la lluvia o humedad, si no opera normalmente o si se ha caído.
15. Para reducir el riesgo de incendio o descarga eléctrica, no exponga este aparato a la lluvia o la humedad. El aparato no debe exponerse a goteos ni salpicaduras y objetos que contengan líquidos, como floreros, no se deben colocar sobre el aparato.
16. No sobrecargue la toma de pared. Utilice la fuente de alimentación indicada.
17. Utilice las partes de reemplazo especificadas por el fabricante.
18. Después de algún servicio técnico o reparación, pídale al técnico que verifique que el producto funcione correctamente.
19. Fuentes de Energía- Este producto deberá operarse solamente utilizando la fuente de energía indicada en la etiqueta de especificaciones. Si no está seguro del tipo de fuente de alimentación de su hogar, consulte al distribuidor del producto o a la compañía de luz eléctrica local. Para los productos que han sido diseñados para funcionar con energía proveniente de baterías u otras fuentes, consulte las instrucciones de operación.
20. Ingreso de Objetos y Líquidos – Nunca meta objetos de ninguna clase en este producto a través de cualquier orificio ya que podrían tocar puntos de voltaje peligrosos o hacer que ciertas piezas hagan corto circuito, el cual podría resultar en un incendio o choque eléctrico. Nunca derrame ninguna clase de líquido en el producto.
21. Daños que Requieran Servicio – Desenchufe este producto del tomacorriente de pared y permita que se le de servicio por parte de personal de servicio calificado bajo las siguientes condiciones:
  - a) Cuando el cable de alimentación o el enchufe esté dañado,
  - b) Si se ha derramado líquido u objetos han caído en el producto,
  - c) Si el producto ha sido expuesto a la lluvia o agua,
  - d) Si el producto no funciona de manera normal aún siguiendo las instrucciones de operación. Ajuste únicamente aquellos controles que se encuentren cubiertos bajo las instrucciones de operación ya que el ajustar incorrectamente otros controles podría causar daños y regularmente requerirán una reparación extensa por parte de un técnico calificado para restaurar el producto a su funcionamiento normal
  - e) Si se ha botado el producto o dañado de cualquier manera, y
  - f) Cuando el producto muestre un cambio notable en cuanto al rendimiento, indicará que necesita servicio.
22. El enchufe de la red eléctrica se utiliza como dispositivo de desconexión y debe permanecer fácilmente operativo durante el uso previsto. Para desconectar completamente el aparato de la red eléctrica, desconecte completamente el enchufe de la toma de corriente.
23. La batería (batería o baterías o paquete de baterías) no deberán exponerse a un calor excesivo como el del sol, fuego o similares.
24. La presión sonora excesiva de los auriculares y de los auriculares puede causar pérdida de audición.
25. 5 cm mínimo alrededor del aparato para una ventilación adecuada.
26. La ventilación no debe impedirse al cubrir las aberturas de ventilación con objetos como periódicos, manteles, cortinas, etc.
27. No deben colocarse sobre el producto fuentes de llama abierta, como velas encendidas.
28. El uso del aparato en climas moderados.

29. Debería prestarse atención a los aspectos medioambientales de la eliminación de las baterías.

Este símbolo indica que este producto incorpora dobleaislante entre la tensión de alimentación peligrosa y las partes accesibles al usuario.

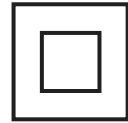

**PRECAUCIÓN:**

PARA PREVENIR DESCARGA ELÉCTRICA, EMPAREJAR LA LÁMINA ANCHA DEL ENCHUFE CON LA RANURA ANCHA. INSERTAR COMPLETAMENTE EL ENCHUFE AL ZÓCALO DE LA ALIMENTACIÓN PRINCIPAL.

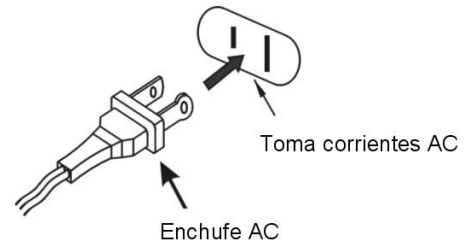

## GUARDE ESTAS INSTRUCCIONES

### PRECAUCIÓN

#### PRODUCTO LASER CLASE 1

CLASS 1 LASER PRODUCT  
APPAREIL LASER DE CLASSE 1  
PRODUCTO LASER DE CLASE 1

PRECAUCIÓN  
RADIACIÓN LÁSER INVISIBLE AL  
ESTAR ABIERTO Y AL VIOLAR  
EL ENSAMBLADO EVITE LA  
EXPOSICIÓN AL RAYO.



Este producto contiene un dispositivo láser de potencia baja

Observe las indicaciones a continuación para la operación segura.

#### **SOBRE LA PROTECCIÓN CONTRA LA EXPOSICIÓN A LA ENERGÍA LÁSER**

- Debido a que el rayo láser utilizado en este reproductor de discos compactos puede ser perjudicial para los ojos, no intente desmontar la carcasa.
- Detenga el funcionamiento en forma inmediata si algún líquido u objeto sólido cae dentro del gabinete.
- No toque las lentes ni las golpee. Puede dañar las lentes y el reproductor tal vez no funcione apropiadamente.
- No ponga nada en la ranura de seguridad. Si usted lo hace, el diodo láser estará en la posición ON (encendido) cuando la puerta del CD todavía está abierta.
- Si la unidad no se va a utilizar durante un largo período de tiempo, asegúrese de que todas las fuentes de alimentación estén desconectadas de la unidad. Retire todas las pilas del compartimento de pilas.
- Esta unidad emplea un láser. El uso de procedimientos de control, ajuste, o desempeño, diferentes de aquellos especificados aquí puede resultar en la exposición a radiación peligrosa para la salud.

Si se produjera algún problema, desconecte la fuente de alimentación y solicite el mantenimiento a personal cualificado.

## COMUNICACIONES (FCC POR SUS SIGLAS EN INGLÉS)

Este dispositivo se conforma con la parte 15 de las reglas de la FCC. La operación cumple con las dos condiciones siguientes:

- (1) este dispositivo puede no causar interferencia dañosa, y
- (2) este dispositivo debe aceptar cualquier interferencia recibida, incluyendo interferencia que pueda causar la operación indeseada.

**NOTA:** Este equipo ha sido probado y se ha determinado que satisface los límites para un dispositivo digital clase B, de acuerdo a lo que dispone la Parte 15 de los Reglamentos de la FCC, Estos límites tienen el propósito de proporcionar una protección razonable contra interferencia dañina en una instalación residencial. Este equipo genera, usa y puede emitir energía de radiofrecuencia, y si no se instala y se usa de acuerdo con estas instrucciones, puede causar interferencia dañina a las radiocomunicaciones.

Sin embargo, no hay ninguna garantía de que no vaya a ocurrir interferencia en ninguna instalación

Determinada. Si este equipo causa interferencia no deseada contra la recepción de radio o televisión, lo cual se puede determinar encendiendo y apagando el aparato, se exhorta al usuario a tratar de corregir el problema de la interferencia tomando una o más de las siguientes medidas:

- Reoriente o reubique la antena de recepción
- Aumente la distancia de separación entre el equipo y el receptor
- Conecte el equipo a un receptáculo en un circuito distinto al que usa el receptor.
- Consulte al concesionario o a un radiotécnico experimentado para que le ayuden.

**ADVERTENCIA:** Los cambios o modificaciones a esta unidad que no estén expresamente aprobados por la parte responsable de la conformidad podrían anular la autoridad del usuario para operar el equipo.

## ¡PROTEJA SUS MUEBLES!!

Este sistema está equipado con soportes de goma anti deslizante para prevenir que el equipo se mueva mientras usted opera los controles. Éstos soportes están realizados en un material de goma no deslizante especialmente formulado para evitar dejar marcas o manchas en sus muebles. Sin embargo, cierto tipo de barnices de muebles con base de aceite, perseverantes de la madera, o vaporizadores de limpieza pueden ablandar dichos soportes, y dejar marcas o un residuo de goma en los muebles. Para prevenir cualquier tipo de daño a sus muebles, recomendamos que compre pequeñas almohadillas de fieltro auto-adhesivas, disponibles en ferreterías y todo tipo de centros de compra del hogar y aplique estas almohadillas en la parte inferior del soporte de goma antes de colocar el producto sobre el mobiliario de madera fina.

## ESTIMADO CLIENTE JENSEN

Seleccionar un equipo de audio de calidad como el que acaba de adquirir, es solamente el inicio de la diversión. Ahora es el momento de considerar cómo puede optimizar la diversión y emociones que le ofrece su equipo. Este fabricante y el Grupo de Consumidores de Electrónicos de la Asociación de Industrias Electrónicas, desean que usted obtenga el máximo de su equipo, escuchándolo a un nivel seguro. Uno que le permita escuchar un sonido nítido y claro, sin distorsión o ruido molestos y, lo más importante, sin afectar su sensible sentido auditivo.

El sonido puede ser engañoso. Con el paso del tiempo su nivel de comodidad auditivo se adapta a un mayor volumen de sonido. Entonces lo que suena normal podría ser demasiado fuerte y dañino para su oído. Evítelo configurando su equipo a un nivel seguro ANTES de que su oído se adapte.

### Para establecer un nivel seguro:

- Configure el control de volumen a un nivel bajo.
- Lentamente aumente el sonido hasta que pueda escucharlo cómoda y claramente, sin distorsión.

### Una vez haya establecido un nivel cómodo de sonido:

- Configure el control de volumen y déjelo allí.

Tomar un minuto o dos para hacerlo puede ayudarle a prevenir daño o pérdida en su sentido auditivo en el futuro. Fundamentalmente, deseamos que usted lo conserve toda la vida.

### Deseamos que usted escuche toda la vida

Usado adecuadamente, su nuevo equipo de sonido le brindará alegría y diversión toda la vida. Debido a que el daño a su sentido auditivo ocasionado por el ruido muy fuerte podría no ser detectado hasta demasiado tarde, este fabricante y el Grupo de Consumidores de Electrónicos de la Asociación de Industrias Electrónicas le recomienda evitar la exposición prolongada al ruido excesivo.



### Registro del Cliente:

El número de serie de este producto se encuentra en la parte inferior del mismo. Se sugiere copiar el número de serie de esta unidad en el espacio adecuado como registro permanente de su compra para ayudar a identificarlo en caso de robo o pérdida.

Número de modelo: CD-550

No. de Serie: \_\_\_\_\_

# UBICACION DE LOS CONTROLES

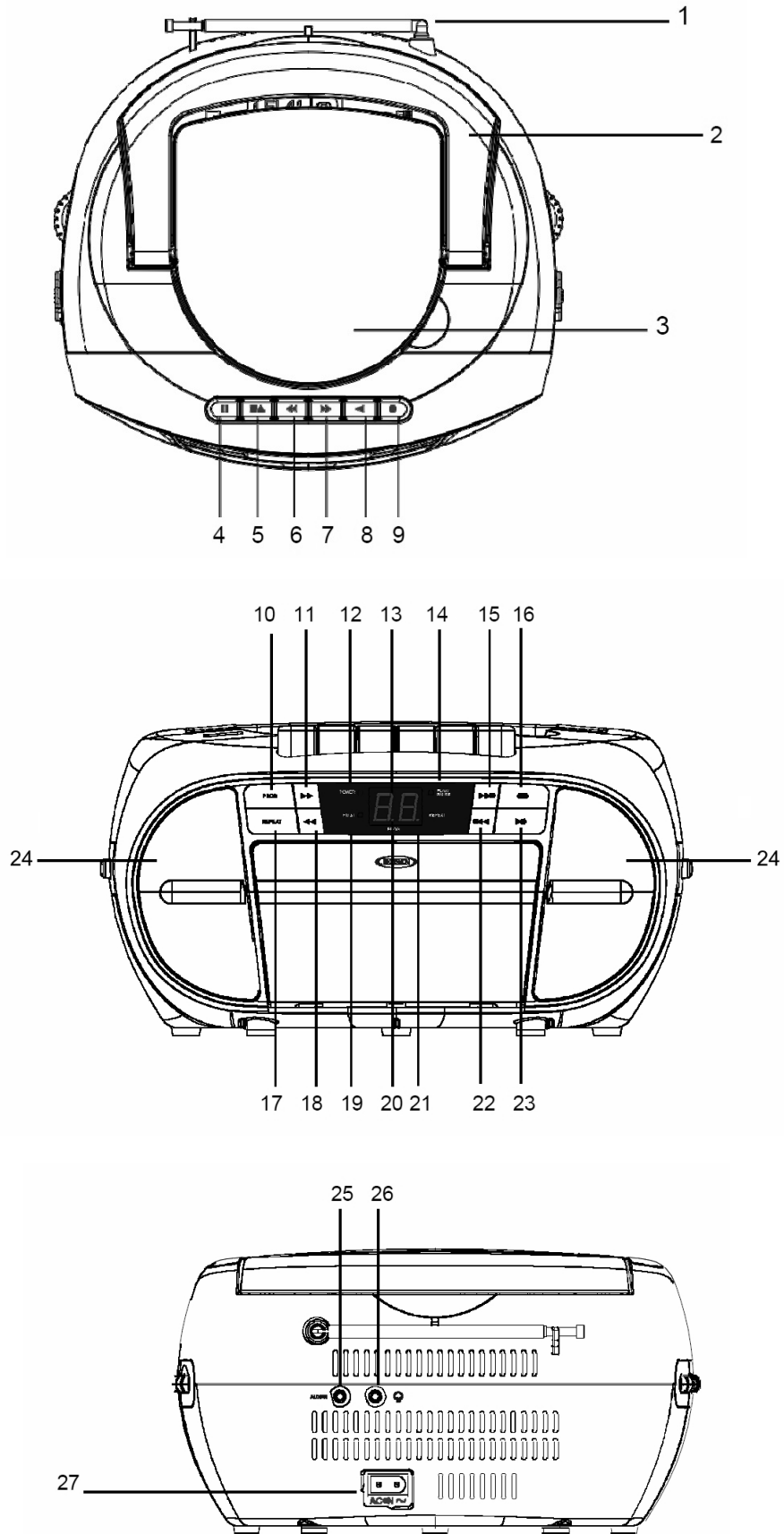

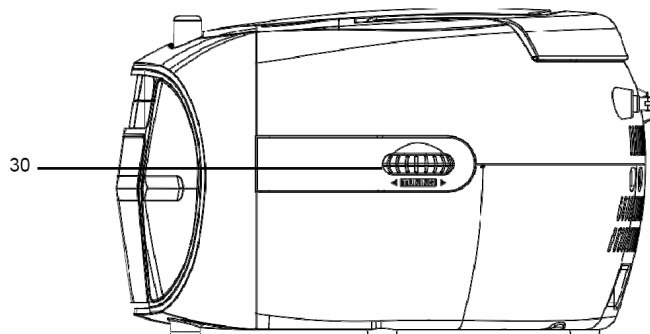
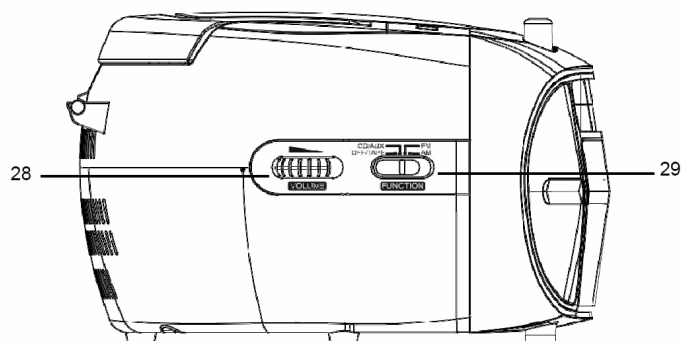

- |   |  |
|---|--|
| 1. ANTENA TELESCÓPICA                             | 16. BOTÓN PARAR CD ■                                 |
| 2. MANIJA QUE LLEVA                               | 17. BOTÓN REPETIR                                    |
| 3. PUERTA DE CD                                   | 18. BOTÓN DE REBOBINAR CD ◀◀                         |
| 4. BOTÓN DE PARADA DEL CASSETTE                   | 19. INDICADOR FM ESTÉREO                             |
| 5. BOTÓN DE EXPULSIÓN DEL CASSETTE<br>■ ▲         | 20. INDICADOR DE REPRODUCIR/PAUSAR                   |
| 6. BOTÓN PARA REBOBINAR EL CASSETTE ▶▶            | 21. INDICADOR DE REPETICIÓN                          |
| 7. BOTÓN DE AVANCE RÁPIDO DEL ◀◀                  | 22. BOTÓN DE RETROCESO<br>OMITIR/BÚSQUEDA DE CD - ◀◀ |
| 8. BOTÓN DE REPRODUCCIÓN DE ▶                     | 23. BOTÓN REPRODUCIR/PAUSAR CD ▶                     |
| 9. BOTÓN DE GRABACIÓN DEL CASSETTE ●              | 24. PARLANTE   |
| 10. BOTÓN DE PROGRAMA CD                          | 25. CONECTOR AUX IN                                  |
| 11. BOTÓN DE AVANCE RÁPIDO DE CD ▶▶               | 26. ENCHUFE DE AURICULARES                           |
| 12. INDICADOR DE ENERGÍA                          | 27. ENCHUFE AC                                       |
| 13. PANTALLA LED                                  | 28. CONTROL DE VOLUMEN                               |
| 14. INDICADOR DE PROGRAMA                         | 29. SELECTOR DE FUNCIÓN<br>AM/FM/TAPE(OFF)/CD/AUX    |
| 15. BOTÓN DE AVANCE OMITIR/BÚSQUEDA<br>DE CD + ▶▶ | 30. CONTROL DE SINTONÍA                              |



## ALIMENTACIÓN

Esta unidad funciona con 120V ~ 60Hz o 6 x DC1.5V "C" (UM-2) baterías. No intente operar la unidad sobre cualquier otra fuente de energía. Usted podría causar daños en la unidad y anular la garantía. Por favor, asegúrese de que la toma de corriente se conecta esta unidad en está funcionando y recibe constante de potencia (no conmutada).

### OPERACIÓN DE AC

Conecte el cable de CA desmontable a una toma de corriente estándar (120V ~ 60Hz).

1. Cuando el cable de alimentación de CA (incluido) está conectado con el zócalo de energía de CA en la parte posterior de la unidad y el otro extremo está enchufado a una toma decorriente de 120V ~ 60Hz AC, la unidad se desconecta las baterías de forma automática, y operar con corriente alterna único Poder.
2. Deslice el SELECTOR DE FUNCIONES (#29) a la posición "CD/AUX" para la reproducción de CD/AUX, "FM" para la radio FM, "AM" para la radio AM y "OFF/TAPE" para la reproducción de la grabadora de cassette o para apagar la unidad.

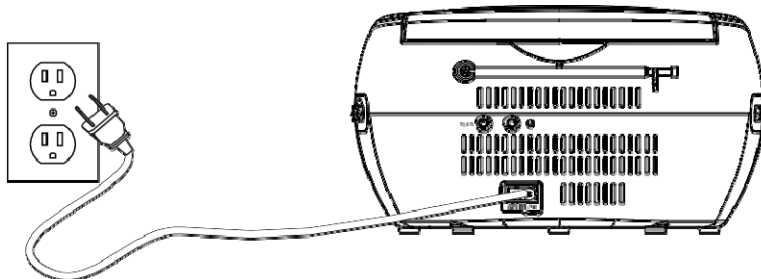

### **ADVERTENCIA:**

- Antes de conectar a la toma de corriente, asegúrese de que la salida corresponde a la información en la etiqueta en la parte posterior del aparato.

### FUNCIONAMIENTO DE LA BATERÍA

1. Retire la tapa.
2. Instale 6 x DC1.5V baterías "C" (UM-2) (no incluido) de acuerdo con el diagrama de polaridad dentro del compartimiento de la batería.
3. Cierre la tapa.

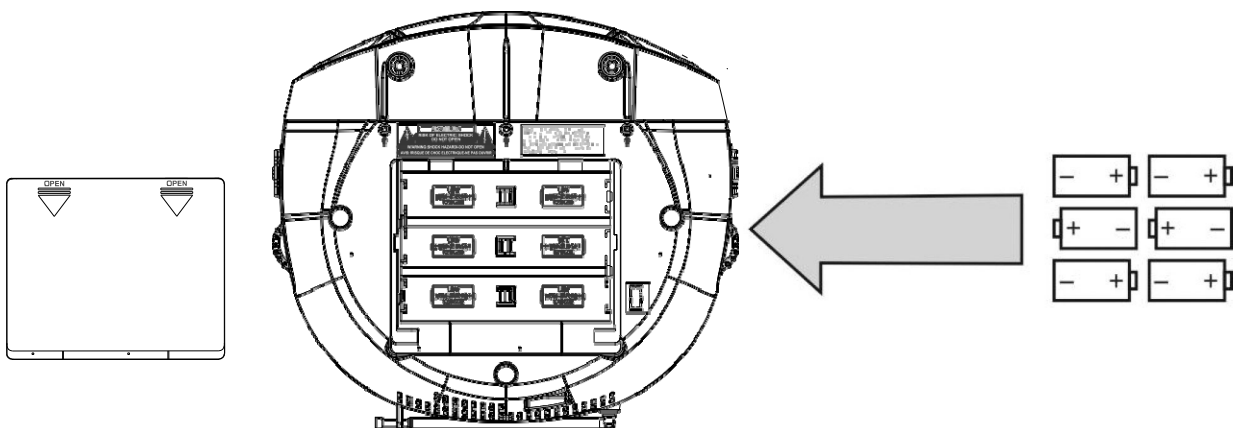

**IMPORTANTE:** Asegúrese de que las pilas están instaladas correctamente. La polaridad incorrecta puede dañar la unidad y anular la garantía.



## **NOTA DE BATERÍA Y CUIDADO**

1. Existe peligro de explosión si la batería se sustituye de forma incorrecta. Reemplace sólo con el mismo tipo o equivalente.
2. No mezcle pilas viejas y nuevas.
3. No mezcle pilas alcalinas, estándar (carbón-cinc) o pilas recargables (níquel-cadmio).
4. Si la unidad no se utiliza durante un período prolongado de tiempo, retire las baterías. Las baterías viejas o con fugas pueden causar daños a la unidad y puede anular la garantía.
5. No intente recargar las pilas que no son recargables; pueden sobrecalentarse y romperse. (Siga las instrucciones del fabricante de la batería).
6. No tire las pilas al fuego, las baterías pueden tener fugas o explotar.

## **REEMPLAZO DE LA BATERÍA**

Cuando el sonido de salida de esta unidad se vuelve distorsionada o el funcionamiento reproductor de CD aparece inestable, las pilas son débiles. Es necesario sustituir todas las pilas usadas al mismo tiempo, tan pronto como sea posible para evitar fugas de las pilas.

## **FUNCIONAMIENTO DE RADIO**

1. Deslice el selector de función en AM o FM posición ST (#29).
2. Gire el mando de control TUNING (#30) para la emisora que desee de acuerdo a la escala del dial de la perilla.
3. Gire el control de volumen (#28) para ajustar el nivel de salida deseado.
4. Para apagar la radio, deslice el selector de función "TAPE (OFF)" (#29) posición.

## **CONSEJOS PARA UNA BUENA RECEPCIÓN**

AM – La antena AM está ubicada dentro del gabinete de la unidad. Si la recepción AM es débil, cambiar la posición de la unidad hasta que la antena interna capte una mejor señal.

FM – Si una programación estéreo está siendo recibida se encenderá el IINDICADOR FM ESTÉREO (#19). Durante la recepción en FM o FM estéreo, siempre mantenga la ANTENA TELESCÓPICA FM (#1) totalmente extendida para obtener una mejor recepción. Sin embargo, si la señal FM es muy débil traslade la unidad cerca de una ventana abierta hasta obtener mejor recepción.

## **FUNCIONAMIENTO DE CD**

### **POR FAVOR LEA ESTA INFORMACIÓN IMPORTANTE:**

Mecanismos de CD utilizados en dispositivos como este están diseñados para leer completamente todos los CDs comerciales. También leer discos CD-R / CD-RW auto-compilado pero puede tomar hasta 10 segundos para que la reproducción se inicie. Si la reproducción no se inicia, es probable debido a la calidad del disco CD-R / RW y / o la compatibilidad del software CD recopilatorio. El fabricante no es responsable de la calidad de reproducción de discos CD-R / RW.

No pegue una etiqueta o sello a cada lado del disco CD-R / RW. Puede causar un mal funcionamiento.

### **MODO DE REPRODUCCIÓN**

1. Deslice el selector de función en la posición "CD " (#29).
2. Abra el CD PUERTA (#3), cargue un CD con la etiqueta hacia arriba y cierre la puerta del CD.

3. Disco de la información (número total de pistas) aparecerá en la pantalla LED (#13).
4. Pulse el botón PLAY / PAUSE (#23) ►|| para iniciar la reproducción del CD, el PLAY / INDICADOR PAUSE (#23) ►|| se iluminará de forma constante.
5. Durante la reproducción, pulse el botón PLAY / PAUSE (#23) ►|| para hacer una pausa, PLAY / INDICADOR PAUSE (#14) parpadeará. Presione botón PLAY / PAUSE (#23) ►|| de nuevo para reanudar la reproducción.
6. Ajuste el control de volumen (#28) al nivel de volumen deseado.
7. Pulse el botón STOP ■ (#16) para detener la reproducción.
8. Para apagar el reproductor de CD, deslice el selector de función "TAPE (OFF)" (#29).

**NOTA:** Si el salto se produce durante la reproducción del CD, intente bajar el volumen. No abra el CD PUERTA cuando se reproduce un CD.

## **MODO DE REPETICIÓN**

### **Repetir 1:**

Pulse el BOTÓN REPEAT (#17), el INDICADOR DE REPETICIÓN (#21) parpadeará. La pista actual se repetirá hasta que se interrumpa.

### **Repetir Todo:**

Pulse el BOTÓN REPEAT (#17) de nuevo, el INDICADOR DE REPETICIÓN (#21) se iluminará y se mantendrá encendida. El disco entero se reproducirá repetidamente.

### **Para cancelar la repetición Función:**

Pulse el BOTÓN REPEAT (#17) de nuevo. El INDICADOR DE REPETICIÓN (#21) se apagará.

## **SALTAR Y MODO DE BÚSQUEDA**

1. Durante el modo Reproducción o Pausa, pulse el BOTÓN CD SKIP+ ►►I (#15) o el BOTÓN CD SKIP- I◄◄ (#22) para ir a la siguiente pista o volver al principio de la pista actual.
2. Durante el modo reproducción o el modo Pausa, pulse y mantenga pulsado el botón F.FWD ►► (#11) o el botón REWIND BOTÓN CD ◄◄ (#18) de SEARCH CD para buscar dentro de la pista actual con reproducción audible a alta velocidad.

## **MODO DEL PROGRAMA DE JUEGO**

Esta función permite que las pistas de música para reproducir en una secuencia programada.

**NOTA:** El programa sólo se puede establecer en el modo STOP.

1. Pulse el BOTÓN DE PROGRAMA (#10) una vez. El número de programa 01 y el INDICADOR DE PROGRAMA (#20) en la PANTALLA LED parpadearán.
2. Pulse el BOTÓN CD SKIP+ ►►I (#15) o el BOTÓN CD SKIP- I◄◄ (#22) para seleccionar la pista que desea programar.
3. Pulse el BOTÓN DE PROGRAMA (#10) de nuevo para guardar la selección. El LED DISPLAY (#13) avanzará a 02 y parpadeará para solicitar la siguiente entrada.
4. Puede repetir los pasos 2 a 3 para programar hasta 20 pistas. Tan pronto como haya entrado en la pista 20, el LED DISPLAY (#13) mostrará automáticamente las pistas programadas una a una en su secuencia correcta a partir de la primera. Al final de la revisión del programa, el número de programa 01 y el INDICADOR DE PROGRAMA (#20) en la PANTALLA LED (#13) parpadearán.

5. Pulse el botón CD PLAY/PAUSE ►|| (#23) para completar e iniciar la reproducción del programa. El INDICADOR DE PROGRAMA en la pantalla LED se encenderá. Pulse el BOTÓN STOP ■ del CD (#16) para detenerse.
6. Normalmente, todas las pistas programadas se reproducirán una vez y luego se detendrán. Sin embargo, puede utilizar la función REPEAT para reproducir repetidamente una pista determinada (Repeat 1) o todas las pistas (Repeat All) en el programa. También puede tocar el botón CD SKIP+ ►►I (#15) para ir directamente a otras pistas o el botón CD SKIP- ◀◀ (#22) para volver a la(s) pista(s) anterior(es) durante la reproducción del programa.
7. Para editar las pistas programadas durante la reproducción programada, pulse el botón CD STOP ■ (#16) y luego el botón PROGRAM (#10). El número de programa 01 y el INDICADOR DE PROGRAMA (#20) en la PANTALLA LED (#13) parpadearán.
  - a. Si no desea cambiar ninguna pista del programa, pulse el botón STOP.
  - b. Para editar una pista programada, pulse repetidamente el BOTÓN DE PROGRAMA (#10) hasta llegar al número de programa cuya pista desea cambiar. Pulse el BOTÓN SKIP+ ►►I (#15) o el BOTÓN SKIP- del CD ◀◀ (#22) para seleccionar una nueva pista y pulse el BOTÓN PROGRAM (#10) para confirmar.
8. Para cancelar la reproducción del programa, pulse dos veces el botón CD STOP ■ (#16) mientras se está ejecutando la reproducción del programa o abra la PUERTA DEL CD en modo de parada. El INDICADOR DE PROGRAMA (#20) se apagará.

## FUNCIONAMIENTO DEL REPRODUCTOR DE CASETES / GRABADOR

1. Presione el BOTÓN DE PARADA / EXPULSIÓN DEL CASSETE ■ ▲ (#5) para abrir la puerta del casete e inserte una cinta de casete pregrabada con la cinta expuesta hacia arriba. Empuje la puerta del depósito para cerrarla.
2. Deslice el SELECTOR DE FUNCIONES (#29) a la posición OFF/TAPE, pulse el botón de reproducción CASSETTE (#8) para iniciar la reproducción y ajuste el control de volumen giratorio para obtener el nivel de sonido deseado.
3. Presione el BOTÓN CASSETTE F.FWD BOTÓN ► (#6) o el BOTÓN REW CASSETTE ◀◀ (#7) para avanzar o rebobinar rápidamente la cinta.
4. Pulse el BOTÓN PAUSE CASSETTE || (#4) para pausar la reproducción, púlselo de nuevo para reanudarla.
6. Presione el BOTÓN DE PARADA / EXPULSIÓN DEL CASSETE ■ ▲ (#5) para detener la operación.

### Grabación desde la radio/CD/fuente auxiliar

1. Fije el SELECTOR DE FUNCIONES (#29) en la posición TAPE/OFF.
2. Pulse el BOTÓN DE PARADA / EXPULSIÓN DEL CASSETÍN ■ ▲ (#5) para abrir el soporte del cassette.
3. Inserte una cinta y cierre el soporte del casete.
4. Seleccione la fuente de sonido deseada con el SELECTOR DE FUNCIONES (#29). En el modo de radio, sintonice la emisora de radio que desee. En el modo AUX, inicie la reproducción desde su fuente auxiliar.
5. Pulse el botón BOTÓN DE GRABACIÓN DEL CASSETTE ● (#9). El botón de reproducción de BOTÓN DE REPRODUCCIÓN DE CASSETTE ► (#8) se presiona automáticamente.
6. Para pausar la grabación, pulse el BOTÓN PAUSE CASSETTE || (#4). Pulse el BOTÓN PAUSE CASSETTE || (#4) de nuevo para reanudar la grabación.

7. Para detener la grabación, pulse el BOTÓN STOP/EJECT ■ ▲ (#5).
8. Para escuchar su grabación, fije el SELECTOR DE FUNCIONES (#29) en la posición TAPE /OFF. Pulse el botón CASSETTE REW BUTTON (#7) para rebobinar la cinta y buscar su grabación, y luego pulse el botón BOTÓN DE REPRODUCCIÓN DE CASSETTE (#8) para escuchar.

### PARADA AUTOMÁTICA

Para proteger sus cintas de casete y evitar el desgaste innecesario del rodillo de arrastre del mecanismo de casete, esta unidad está equipada con un sistema de parada automática. Cuando la cinta termina durante la reproducción, el BOTÓN DE REPRODUCCIÓN DE CASSETTE ▶ (#8) se liberará automáticamente para detener el funcionamiento del casete.

## FUNCIONAMIENTO DE LA ENTRADA AUXILIAR DE SONIDO (AUX IN)

Esta unidad proporciona un conector AUX IN JACK (#25) para conectar dispositivos de audio externos como reproductores de MP3, reproductores de CD, teléfonos inteligentes e iPods (excepto iPod shuffle de tercera generación) para escuchar su fuente externa a través de los altavoces de este sistema.

1. Necesita un cable de audio (no incluido) con un enchufe estéreo de 3,5 mm en cada extremo del cable.
2. Enchufe un extremo del cable en el conector AUX IN (#25) ubicado en el lado izquierdo de la unidad y el otro extremo del cable en el conector de salida de línea o en el conector de auriculares de su dispositivo de audio externo.
3. Encienda el dispositivo de audio externo.
4. Encienda la unidad ajustando el SELECTOR DE FUNCIONES (#29) a la posición CD/AUX.
5. El nivel de volumen ahora puede ser controlado a través del CONTROL DE VOLUMEN (#28) de la unidad. El resto de las funciones del dispositivo auxiliar se manejan de la forma habitual.
6. Fije el SELECTOR DE FUNCIONES (#29) en la posición OFF/TAPE para apagar la unidad.

### Notas:

- Si ha conectado el conector de salida de línea a su dispositivo externo, sólo tendrá que ajustar el control de volumen de este sistema. Si conectó el conector de auriculares de su dispositivo externo, es posible que tenga que ajustar tanto el control de volumen de su dispositivo externo como el control de volumen de este sistema para encontrar el ajuste de volumen más deseable.
- Retire el cable de audio del conector CONECTOR AUX IN (#25) cuando termine de escuchar. No olvide apagar también la alimentación de su dispositivo externo.

## USAR LOS AURICULARES (NO INCLUIDOS)

Al insertar el conector de sus auriculares dentro del Conector de Auriculares Estéreo (#26), esto le permitirá escuchar música de CD, radio o cassette en privado. Al utilizar los auriculares, los parlantes son desconectados.

### PRECAUCIÓN:

- Evite niveles de volumen excesivos durante un largo período de tiempo cuando utilice los auriculares. El uso prolongado a niveles altos puede dañar su audición.
- Mantenga el volumen a un nivel razonable incluso si sus auriculares son de tipo al aire libre y están diseñados para permitirle escuchar los sonidos del exterior. Tenga en cuenta que un volumen excesivamente alto puede bloquear los sonidos exteriores.

## CUIDADO Y MANUTENCIÓN

1. No someta la unidad a fuerza excesiva, golpes, polvo o temperaturas extremas.
2. No manipule los componentes internos de la unidad.
3. Limpie la unidad con un paño seco. Nunca se debe usar disolvente o detergente.
4. Evite dejar la unidad expuesta a la luz solar directa o en lugares calientes, húmedos o polvorientos.
5. Mantenga la unidad alejada de aparatos de calefacción y fuentes de ruido eléctrico como lámparas fluorescentes o motores.
6. Si se producen caídas o interrupciones en la música durante la reproducción del CD, o si el CD no se reproduce, es posible que sea necesario limpiar su superficie inferior. Antes de reproducir, limpie el disco desde el centro hacia fuera con un paño de limpieza suave.

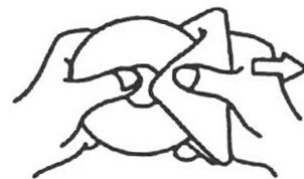

### SOBRE CINTAS DE CASSETTE

Siempre que grabe en un casete, cualquier material grabado anteriormente se borrará a medida que se grabe el nuevo material. Para evitar que borre accidentalmente el material que desea guardar, los casetes en blanco están equipados con pestañas de prevención de borrado para cada lado de la cinta. Si se quita la pestaña de prevención de borrado del lado A, no se puede grabar accidentalmente en el lado A. La tecla Record ● no se puede pulsar si se ha quitado la pestaña de prevención de borrado del depósito.

Para evitar el borrado accidental en el lado A de un casete, utilice un destornillador pequeño o una herramienta similar para romper la pestaña de prevención de borrado del lado A. Esto evita que se bloquee el formulario de llave de registro.



Pestaña para el lado A.  
Desconéctese para evitar la grabación.



Cubra la abertura con cinta adhesiva para poder grabar de nuevo.

Si más tarde desea grabar en el lado A del casete, cubra la abertura de la lengüeta con un trozo de cinta de celofán. Esto permitirá que el Registro funcione ● de nuevo

### CUIDADO DEL CASSETTE

Dos causas comunes de problemas experimentados cuando se utilizan los casetes son:

- 1) Interferencias de cinta - que conducen a una velocidad desigual en la reproducción, y
- 2) Enredo de la cinta - Donde la cinta se envuelve alrededor de partes vitales del mecanismo.

Para reducir la probabilidad de que ocurran estos problemas, se deben observar las siguientes precauciones:

- Compruebe que no hay capas sueltas de cinta adhesiva visibles a través de la ventana central del depósito (véase la Fig. 1). Antes de introducir el casete en la máquina, recoja las capas sueltas con un lápiz o un bolígrafo hexagonal en forma de barril (véase la Fig. 2).

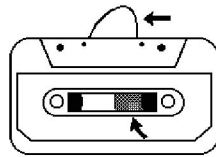

Fig.1

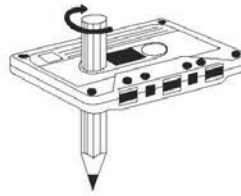

Fig. 2

- El casete se siente apretado mientras se realiza la operación mostrada (ver Fig.2), la cinta puede estar atascada debido a los rebordes formados en el bobinado de la cinta (visibles a través de la ventana central). En la mayoría de los casos, estos se pueden retirar enrollando rápidamente el casete de un extremo al otro y viceversa..
- Utilice sólo cintas adhesivas de marcas conocidas. Evite el uso de casetes C-120.

Además, no exponga los casetes a la luz directa del sol, al polvo o al aceite, y no toque las superficies de la cinta.

## LIMPIEZA DE LA CABEZA

Los cabezales de cinta, el rodillo de arrastre y el cabrestante requieren una limpieza periódica. Esto elimina las partículas del recubrimiento de óxido metálico que desgastan la cinta y se acumulan en estas piezas y reducen el rendimiento. 1. Desconecte la alimentación, pulse el BOTÓN PARADA/ EXPULSIÓN DEL CASETÍN ■ ▲ (#5) para abrir la puerta del depósito y pulse el BOTÓN REPRODUCIR DEL CASETÍN ► (#8). Limpie los cabezales de la cinta, el rodillo de arrastre y el cabrestante con un paño suave o una almohadilla de algodón humedecida con alcohol isopropílico o un limpiador especial para cabezales de cinta

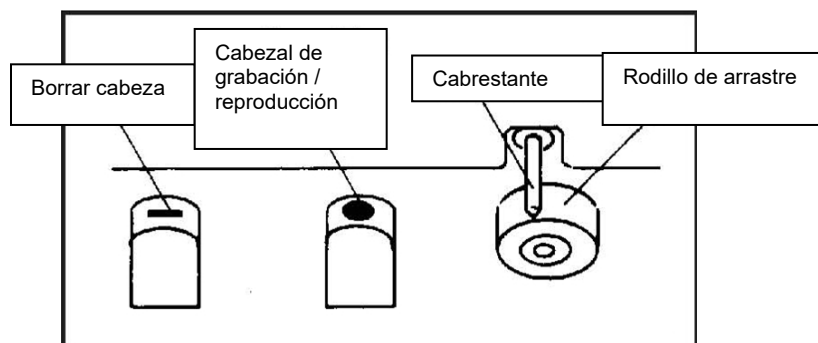

1. Evite utilizar la unidad bajo la luz directa del sol o en lugares calientes, húmedos o polvorientos.
2. Mantenga la unidad alejada de aparatos de calefacción y fuentes de ruido eléctrico como lámparas fluorescentes o motores.
3. Para una mejor claridad de la pantalla, evite utilizar la unidad bajo la luz directa del sol o en la iluminación de la cámara.
4. Desenchufe la unidad de la toma de corriente inmediatamente en caso de mal funcionamiento.

## GUÍA DE SOLUCIÓN DE PROBLEMAS

Si experimenta dificultades durante el uso de este CD-575, por favor verifique los siguientes síntomas o llame al número 1-800-777-5331 para Servicio al Cliente.

<b>Síntoma</b>	<b>Causa</b>	<b>Posible Solución</b>
Ruido o sonido distorsionado en la recepción de AM o FM	<ul style="list-style-type: none"> <li>- La emisora no está sintonizada correctamente para AM o FM.</li> <li>- FM: La antena telescópica FM no está extendida.</li> <li>- AM: La antena de barra no está colocada correctamente</li> </ul>	<ul style="list-style-type: none"> <li>- Vuelva a sintonizar la emisora AM o FM.</li> <li>- FM: Extender la antena telescópica FM.</li> <li>- AM: Cambie la posición de la unidad hasta obtener la mejor recepción.</li> </ul>
AM o FM sin sonido	<ul style="list-style-type: none"> <li>-La unidad no se encuentra en la función Sintonía, banda AM o FM.</li> <li>-Volumen al mínimo</li> </ul>	<ul style="list-style-type: none"> <li>-Fije el selector de función en AM o FM.</li> <li>-Aumente el volumen</li> </ul>
El reproductor de CD no reproduce	<ul style="list-style-type: none"> <li>-La unidad no está en la modalidad de función AM o FM.</li> <li>-El CD está incorrectamente instalado.</li> <li>-El CD fue auto-compilado, el medio utilizado no es compatible con el reproductor.</li> </ul>	<ul style="list-style-type: none"> <li>-Seleccione la modalidad de función CD.</li> <li>-Inserte el CD con el lado impreso hacia arriba.</li> <li>-Utilice un medio virgen de mejor calidad y re intente.</li> </ul>
El CD salta mientras reproduce	El disco está sucio o rayado.	Limpie el CD con un paño seco o utilice otro disco.
Sonido intermitente del reproductor de CD	<ul style="list-style-type: none"> <li>-Disco sucio o con defectos</li> <li>-Lentes de lectura sucios</li> </ul>	<ul style="list-style-type: none"> <li>-Limpie o reemplace el disco defectuoso.</li> <li>-Utilice un disco de limpieza de lentes de CD para limpiar las lentes.</li> </ul>
Reproductor de cassettes sin sonido	<ul style="list-style-type: none"> <li>-El reproductor está sometido a choque o vibración excesivos</li> <li>-La unidad no se encuentra en el modo CINTA</li> <li>-Volumen al mínimo</li> <li>Cabezal de cinta sucio</li> </ul>	<ul style="list-style-type: none"> <li>-Reubique el reproductor alejado de choques o vibraciones.</li> <li>-Lleve el selector de función a la posición CINTA</li> <li>-Aumente el volumen</li> <li>Limpie el cabezal</li> </ul>
Sonido distorsionado		
La velocidad varía	<ul style="list-style-type: none"> <li>-Cinta vieja o desgastada</li> <li>-Cabestrante y rodillo sucios</li> </ul>	<ul style="list-style-type: none"> <li>-Reemplace la cinta</li> </ul>
Grabador de cassettes no graba	La guía de prevención fue removida	Cubra el orificio con cinta
Sonido distorsionado al reproducir	Cinta defectuosa o cabezal de cinta sucio.	Reemplace la cinta o limpie el cabezal de cinta
Sonido aparece distorsionada en el ajuste alto volumen	El control de volumen está al máximo.	Ajuste el control de volumen a un nivel inferior cómodo.



## ESPECIFICACIÓN

Fuentes de Alimentación: 120V~, 60Hz, 10 W or  
DC9V 6 Pilas DC1.5V 'C' (UM-2) (No incluidas)  
Rango de Frecuencia: AM 520 - 1710 kHz  
FM 88 - 108 MHz



En Spectra, la responsabilidad ambiental y social es uno de los valores fundamentales de nuestra empresa. Nos dedicamos a la continua implementación de iniciativas responsables con el objeto de conservar y mantener el medio ambiente a través del reciclaje responsable.

Por favor visítenos en <http://www.spectraintl.com/green.htm> para mayor información sobre las iniciativas de protección del medio ambiente o para encontrar los centros de reciclaje en su área.

## GARANTÍA Y SERVICIOS DE COBERTURA LIMITADA POR 1 AÑO VÁLIDA EN LOS ESTADOS UNIDOS SOLAMENTE

SPECTRA MERCHANDISING INTERNATIONAL, INC. Garantiza por un período de un año, desde la fecha de la compra original por parte del cliente, que esta unidad se encuentra libre de materiales o mano de obra de fábrica defectuosos, siempre que el producto sea utilizado dentro de los Estados Unidos. Esta garantía no es asignable o transferible. Nuestra obligación de acuerdo a esta garantía es reparar o reemplazar la unidad con defectos o cualquier parte correspondiente, con excepción de las baterías, cuando es devuelta al Departamento de Servicios de SPECTRA, acompañada de la prueba de la fecha original de compra por parte de cliente, como por ejemplo una copia duplicado del recibo de ventas.

Usted debe pagar todos los costos de envío requeridos para entregar el producto a SPECTRA para el servicio de garantía. Si el producto se repara o reemplaza de acuerdo a la garantía, los gastos de retorno serán por cuenta de SPECTRA. No existen otras garantías expresas diferentes de aquellas declaradas en el presente documento.

Esta garantía es válida solamente en el cumplimiento de las condiciones que se establecen a continuación:

1. La garantía se aplica solamente al producto de SPECTRA siempre que:
  - a. Permanezca en posesión del comprador original y se exhiba la prueba de compra.
  - b. Que no haya sido sometido a accidentes, mal uso, abuso, servicio inapropiado, uso fuera de las descripciones de advertencia cubiertas dentro del manual del propietario, o modificaciones no aprobadas por SPECTRA.
  - c. Deberán presentarse los reclamos dentro del período de garantía.
2. Esta garantía no cubre daños o fallas del equipo causados por conexiones eléctricas que no cumplen con los códigos de electricidad, con las especificaciones del manual del propietario de SPECTRA, o por falta de cuidado razonable y mantenimiento necesario como se describe en el manual del propietario.
3. La garantía de todos los productos de SPECTRA se aplica solamente al uso residencial y queda anulada cuando los productos se usan en un ambiente no residencial, o son

instalados fuera de los Estados Unidos.

Esta garantía le da derechos legales específicos, y usted puede tener también otros derechos que varían de estado a estado. Para OBTENER SERVICIO por favor retire todas las baterías (si las hay) y embale la unidad con cuidado enviándola a SPECTRA, a la dirección que se menciona abajo. SI LA UNIDAD ES DEVUELTA DENTRO DEL PERÍODO DE GARANTÍA EXHIBIDO arriba, por favor incluya una prueba de compra (recibo de caja registradora con fecha), para que podamos determinar su elegibilidad para el servicio de garantía y reparación de la unidad sin costo. También incluya una nota con una descripción explicando en qué forma la unidad es defectuosa. Un representante de atención al cliente puede contactarle en relación al estado de su reparación, por lo tanto, por favor incluya su nombre, dirección, número de teléfono y dirección de correo electrónico para acelerar el proceso.

Se recomienda que primero entre en contacto con SPECTRA llamando al número 1-800-777-5331 o por correo electrónico enviando un mensaje a [custserv@spectraintl.com](mailto:custserv@spectraintl.com) para obtener información actualizada sobre la unidad que requiere servicio. En algunos casos el modelo puede haber sido iscontinuado y SPECTRA se reserva el derecho de ofrecer opciones alternativas de reparación o reemplazo.

SPECTRA MERCHANDISING INTERNATIONAL, INC.  
4230 North Normandy Avenue, Chicago, IL60634, USA.  
1-800-777-5331

Para registrar su producto, siga el vínculo a continuación en el sitio web para ingresar su información. <http://www.spectraintl.com/wform.htm>

1022

Impreso en China  
(CD-550A)