



---

**REPRODUCTOR DE CD ESTÉREO  
PORTÁTIL GRABADOR DE DOBLE  
CASSETTE CON RADIO AM/FM**



**MODELO: MCR-1500  
MANUAL DE INSTRUCCIONES**

**POR FAVOR, LEA ESTE MANUAL DE INSTRUCCIONES CUIDADOSAMENTE ANTES DE UTILIZAR ESTA UNIDAD Y CONSÉRVELO PARA FUTURA REFERENCIA.**

**Por favor, póngase en contacto con el Servicio de Atención al Cliente de Spectra en el 1-800-777-5331 si tiene alguna pregunta sobre el funcionamiento de este producto.**

## ADVERTENCIA

PARA PREVENIR EL PELIGRO DE INCENDIO O DESCARGA, NO UTILICE ESTE ENCHUFE CON UN CABLE DE EXTENSIÓN, RECEPTÁCULO U OTRAS TOMAS A MENOS QUE LOS CLAVIJAS SE PUEDAN INTRODUCIR COMPLETAMENTE PARA PREVENIR EXPOSICIÓN. PARA PREVENIR INCENDIOS O DESCARGAS, NO EXPONGA ESTE APARATO A LLUVIA O HUMEDAD.

 <p>El dibujo del rayo y la cabeza de flecha encerrados en el triángulo es un signo de advertencia que avisa de que existe "tensión peligrosa" en el interior del producto.</p>	<p><b>PRECAUCIÓN</b> <b>RIESGO DE DESCARGA ELÉCTRICA</b> <b>NO ABRIR</b></p> <p>PRECAUCIÓN: PARA REDUCIR EL RIESGO DE DESCARGA ELÉCTRICA, NO RETIRE LA TAPA (O LA TRASERA): EN EL INTERIOR NO HAY PIEZAS SUSTITUIBLES POR EL USUARIO. PARA TAREAS DE REPARACIÓN, CONSULTE CON PERSONAL TÉCNICO CUALIFICADO.</p>	 <p>El signo de exclamación encerrado en el triángulo es un signo de advertencia que avisa de que existen instrucciones importantes acompañando al producto.</p>
------------------------------------------------------------------------------------------------------------------------------------------------------------------------------------------------------------------------------------------------------------------	-------------------------------------------------------------------------------------------------------------------------------------------------------------------------------------------------------------------------------------------------------------------------------------------------------------------------	-----------------------------------------------------------------------------------------------------------------------------------------------------------------------------------------------------------------------------------------------------

La marca de precaución se encuentra en la parte posterior del aparato.

**Por favor, consulte la información de la caja exterior trasera para obtener información eléctrica y de seguridad antes de instalar o utilizar el aparato.**

## INSTRUCCIONES IMPORTANTES DE SEGURIDAD

1. Lea estas instrucciones.
2. Conserve las instrucciones
3. Preste atención a las advertencias
4. Siga las instrucciones.
5. No use el aparato cerca del agua.
6. Limpieza- Desenchufe el producto de la toma de pared antes de limpiar. No utilice limpiadores líquidos o limpiadores en aerosol. Utilice un paño seco para limpiar.
7. No bloquee ningún orificio de ventilación. Instale el producto según las instrucciones del fabricante.
8. No coloque este producto en una repisa, mesa, trípode, soporte o base inestable. El producto puede caer, lastimar a niños y adultos y el producto puede dañarse seriamente. Utilice sólo una repisa, mesa, trípode o base recomendada por el fabricante o vendida con el producto. Cualquier montaje de este producto debe seguir las instrucciones del fabricante y utilizar un accesorio de montaje recomendado por el fabricante.
9. No instale cerca de fuentes térmicas como radiadores, estufas, aparatos de calefacción, u otros aparatos (incluyendo amplificadores) que producen calor.
10. No incapacitar el propósito de seguridad del enchufe tipo conexión a tierra o polarizado. El enchufe polarizado tiene dos clavijas y una tercera punta a conexión a tierra. Esta clavija ancha o punta es para su seguridad. Si el enchufe no entra en la toma, consulte a un electricista para reemplazar la salida obsoleta.
11. Los cables de alimentación deben colocarse de manera que no sean pisados o presionados, poniendo particular atención en los cables en el tomacorriente, en receptáculos adecuados y en el punto que los cables salen del aparato.
12. Sólo utilice accesorios especificados por el fabricante.



13. Desenchufe el aparato durante tormentas eléctricas o cuando no es usado durante largos periodos de tiempo.
14. Refiera todo servicio de reparación a personal calificado. Se requiere servicio de reparación cuando el aparato ha sido dañado de cualquier manera, por ejemplo, si se dañó el cable de alimentación o enchufe, si se derramó líquido o si se han caído objetos dentro del aparato, si el aparato fue expuesto a la lluvia o humedad, si no opera normalmente o si se ha caído.
15. El equipo no debe ser expuesto a agua que gotea o salpica y ningún objeto con agua debe ser colocado sobre el aparato.
16. No sobrecargue la toma de pared. Utilice la fuente de alimentación indicada.
17. Utilice las partes de reemplazo especificadas por el fabricante.
18. Después de algún servicio técnico o reparación, pídale al técnico que verifique que el producto funcione correctamente.
19. Fuentes de Energía- Este producto deberá operarse solamente utilizando la fuente de energía indicada en la etiqueta de especificaciones. Si no está seguro del tipo de fuente de alimentación de su hogar, consulte al distribuidor del producto o a la compañía de luz eléctrica local. Para los productos que han sido diseñados para funcionar con energía proveniente de baterías u otras fuentes, consulte las instrucciones de operación.
20. Ingreso de Objetos y Líquidos – Nunca meta objetos de ninguna clase en este producto a través de cualquier orificio ya que podrían tocar puntos de voltaje peligrosos o hacer que ciertas piezas hagan corto circuito, el cual podría resultar en un incendio o choque eléctrico. Nunca derrame ninguna clase de líquido en el producto.
21. Daños que Requieren Servicio – Desenchufe este producto del tomacorriente de pared y permita que se le de servicio por parte de personal de servicio calificado bajo las siguientes condiciones:
  - a) Cuando el cable de alimentación o el enchufe esté dañado,
  - b) Si se ha derramado líquido u objetos han caído en el producto,
  - c) Si el producto ha sido expuesto a la lluvia o agua,
  - d) Si el producto no funciona de manera normal aún siguiendo las instrucciones de operación. Ajuste únicamente aquellos controles que se encuentren cubiertos bajo las instrucciones de operación ya que el ajustar incorrectamente otros controles podría causar daños y regularmente requerirán una reparación extensa por parte de un técnico calificado para restaurar el producto a su funcionamiento normal
  - e) Si se ha botado el producto o dañado de cualquier manera, y
  - f) Cuando el producto muestre un cambio notable en cuanto al rendimiento, indicará que necesita servicio.
22. La batería no debe exponerse a calor excesivo como el del sol, fuego o similares.
23. Donde el enchufe principal se utiliza como el dispositivo de la desconexión, el dispositivo de la desconexión seguirá siendo fácilmente operable.
24. 5cm mínimo alrededor del aparato para una ventilación adecuada.
25. La ventilación no debe impedirse al cubrir las aberturas de ventilación con objetos como periódicos, manteles, cortinas, etc.
26. Cualesquiera fuentes de llama desnuda, como velas encendidas, deberá ser colocado sobre el aparato.
27. Baterías Debe reciclarse o desecharse de acuerdo con las directrices estatales y locales.
28. El uso del aparato en climas moderados.
29. **PRECAUCIÓN**  
Peligro de explosión si la batería se sustituye de forma incorrecta. Reemplace sólo con el mismo o tipo equivalente.



**Este símbolo indica que este producto incorpora doble aislante entre la tensión de alimentación peligrosa y las partes accesibles al usuario.**

**⚠ PRECAUCIÓN:**  
**PARA PREVENIR DESCARGA ELÉCTRICA,**  
**EMPAREJAR LA LÁMINA ANCHA DEL ENCHUFE CON**  
**LA RANURA ANCHA. INSERTAR COMPLETAMENTE EL**  
**ENCHUFE AL ZÓCALO DE LA ALIMENTACIÓN**  
**PRINCIPAL.**

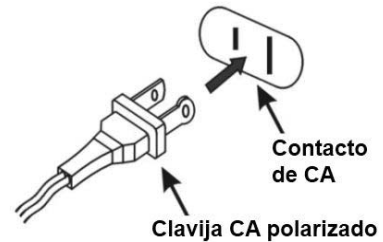

## **GUARDE ESTAS INSTRUCCIONES**

### **NOTA IMPORTANTE**

Evite instalar la unidad en lugares que se describen a continuación:

- Lugares expuestos a la luz directa del sol o cerca de aparatos que irradian calor, tales como calentadores eléctricos.
- Lugares sujetos a vibraciones constantes.
- Polvoriento, lugares húmedos o mojados.
- Las fuentes de ruido eléctrico, como lámparas fluorescentes o motores.
- En caso de mal funcionamiento debido a descargas electrostáticas, el aparato tiene que ser reajustada por desconectarlo de la corriente y la eliminación de todas las pilas. Espere al menos 30 segundos antes de volver a conectar el cable de alimentación de CA o vuelva a instalar las baterías

## **PRECAUCIÓN**

### **PRODUCTO LASER CLASE 1**

**CLASS 1 LASER PRODUCT**  
**APPAREIL LASER DE CLASSE 1**  
**PRODUCTO LASER DE CLASE 1**

**PRECAUCIÓN**  
**RADIACIÓN LÁSER INVISIBLE AL**  
**ESTAR ABIERTO Y AL VIOLAR**  
**EL ENSAMBLADO EVITE LA**  
**EXPOSICIÓN AL RAYO.**



**Este producto contiene un dispositivo láser de potencia baja**

Seguir el consejo abajo para la operación segura y apropiada.

### **SOBRE LA PROTECCIÓN CONTRA LA EXPOSICIÓN A LA ENERGÍA LÁSER**

- Debido a que el rayo láser que se utiliza en este reproductor de discos compactos es perjudicial para los ojos, no intente desarmar la caja.
- Suspenda la operación inmediatamente si cualquier líquido u objeto sólido cae en el aparato.
- No toque el lente ni lo lastime. Si lo hace, podría dañar el lente y el equipo podría no operar adecuadamente.
- No coloque nada dentro de la ranura de seguridad. De hacerlo, el diodo láser estará ENCENDIDO cuando la puerta de Discos Compactos (CD) se encuentre abierta.
- Esta unidad utiliza un láser. La utilización de procedimientos de control, ajuste o rendimiento que no sean los que se han especificado aquí, podrían resultar en la exposición a una radiación peligrosa.

## **SOBRE COLOCACIÓN**

- No usan la unidad en los sitios que están sumamente calientes, fríos, polvorientos, o húmedos.
- Colocan la unidad sobre un apartamento y aún emergen.
- No restringen el flujo de aire de la unidad por colocándolo en un lugar con el flujo de aire pobre, por cubriéndolo con un paño, o por colocándolo sobre una alfombra.

## **SOBRE SEGURIDAD**

- Al conectar y desconectar la alimentación de CA, sujete el tapón de plástico del cable de CA y no del cable. Tirar del cable puede dañarlo y crear peligro.
- Cuando no vaya a utilizar la unidad durante un largo período de tiempo, desconecte el cable de alimentación de CA de la toma de corriente y retire todas las baterías.

## **SOBRE VOLTAJE CA**

- Antes del uso, compruebe que la tensión nominal de la unidad coincide con la tensión local.

## **SOBRE CONDENSACIÓN**

- Cuando dejado en un espacio acalorado donde esto es gotitas calientes y húmedas, de agua o condensación pueden formarse dentro del jugador de CD.
- Cuando hay condensación dentro de la unidad, la unidad no puede funcionar normalmente.
- Dejado esto significa (aguanta, apoyá) 1 a 2 horas antes de la conexión del energía, o gradualmente calienta el cuarto y seca la unidad antes del empleo.

**Si cualquier problema ocurre, desconecta la cuerda de corriente alterna y manda el revisar al personal calificado.**

## **COMUNICACIONES (FCC POR SUS SIGLAS EN INGLÉS)**

Este dispositivo se conforma con la parte 15 de las reglas de la FCC. La operación está conforme a las dos condiciones siguientes:

- (1) este dispositivo puede no causar interferencia dañosa, y
- (2) este dispositivo debe aceptar cualquier interferencia recibida, incluyendo interferencia que pueda causar la operación indeseada.

Este equipo ha sido probado y se ha determinado que satisface los límites para un dispositivo digital clase B, de acuerdo a lo que dispone la Parte 15 de los Reglamentos de la FCC, Estos límites tienen el propósito de proporcionar una protección razonable contra interferencia dañina en una instalación residencial. Este equipo genera, usa y puede emitir energía de radiofrecuencia, y su no se instala y se usa de acuerdo con estas instrucciones, puede causar interferencia dañina a las radiocomunicaciones. Sin embargo, no hay ninguna garantía de que no vaya a ocurrir interferencia en ninguna instalación determinada. Si este equipo causa interferencia no deseada contra la recepción de radio o televisión, lo cual se puede determinar encendiendo y apagando el aparato, se exhorta al usuario a tratar de corregir el problema de la interferencia tomando una o más de las siguientes medidas:

- Reoriente o reubique la antena de recepción
- Aumente la distancia de separación entre el equipo y el receptor
- Conecte el equipo a un receptáculo en un circuito distinto al que usa el receptor.
- Consulte al concesionario o a un radiotécnico experimentado para que le ayuden.

## **ADVERTENCIA**

Los cambios o modificaciones a esta unidad que no estén expresamente aprobados por la parte responsable de la conformidad podrían anular la autoridad del usuario para operar el equipo.

## ¡PROTEJA SUS MUEBLES!!

Este sistema está equipado con soportes de goma anti deslizante para prevenir que el equipo se mueva mientras usted opera los controles. Éstos soportes están realizados en un material de goma no deslizante especialmente formulado para evitar dejar marcas o manchas en sus muebles. Sin embargo, cierto tipo de barnices de muebles con base de aceite, preservantes de la madera, o vaporizadores de limpieza pueden ablandar dichos soportes, y dejar marcas o un residuo de goma en los muebles. Para prevenir cualquier tipo de daño a sus muebles, recomendamos que compre pequeñas almohadillas de fieltro auto-adhesivas, disponibles en ferreterías y todo tipo de centros de compra del hogar y aplique estas almohadillas en la parte inferior del soporte de goma antes de colocar el producto sobre el mobiliario de madera fina.

## ESTIMADO CLIENTE JENSEN®

Seleccionar un equipo de audio de buena calidad como la unidad que usted acaba de adquirir es sólo el comienzo de disfrutar su experiencia musical. Ahora es el tiempo de considerar cómo puede aumentar la diversión y la emoción que ofrece su equipo. El fabricante y la Asociación del Grupo de Consumidores de Sistemas Electrónicos desean que usted aproveche al máximo su equipo haciéndolo funcionar a un nivel seguro. Un nivel que deje que el sonido salga alto y claro sin que esté a un nivel alto molesto o distorsionado y, más importante, sin afectar su oído sensible. El sonido puede ser engañoso. Con el paso del tiempo, el "nivel de comodidad" de su oído se adapta a volúmenes más altos de sonido. En consecuencia, lo que suena "normal" puede ser realmente alto y dañino para su oído. Resguárdese de esto ajustando su equipo a un nivel seguro ANTES de que su oído se adapte.

### Para establecer un nivel seguro:

- Comience el control de volumen a un ajuste bajo.
- Aumente lentamente el sonido hasta que usted lo pueda escuchar cómodamente y claramente, y sin ninguna distorsión.

### Una vez que estableció su nivel de comodidad:

- Ajuste el dial y déjelo así.

Esto que le tomará sólo un minuto le ayudará a prevenir el daño al oído en el futuro. Después de todo, nosotros queremos que escuche toda su vida.

### Queremos que escuche durante toda la vida

Si utiliza su equipo de sonido prudentemente, éste le proporcionará diversión y emoción durante toda una vida. Dado que el daño auditivo causado por sonido alto es generalmente detectado cuando ya es demasiado tarde, el fabricante de este producto y la Asociación del Grupo de Consumidores de Sistemas Electrónicos le recomiendan que evite la exposición prologada a ruido excesivo.



### Archivo del Cliente

El número de serie de este producto se encuentra en la contraportada. Usted debería anotar el número de serie de esta unidad en el espacio provisto debajo como un archivo permanente de su compra para ayudarlo en la identificación en el evento de robo o pérdida.

Número de Modelo: MCR-1500

Número de Serie: \_\_\_\_\_

**LOCALIZACIÓN DE CONTROLES**

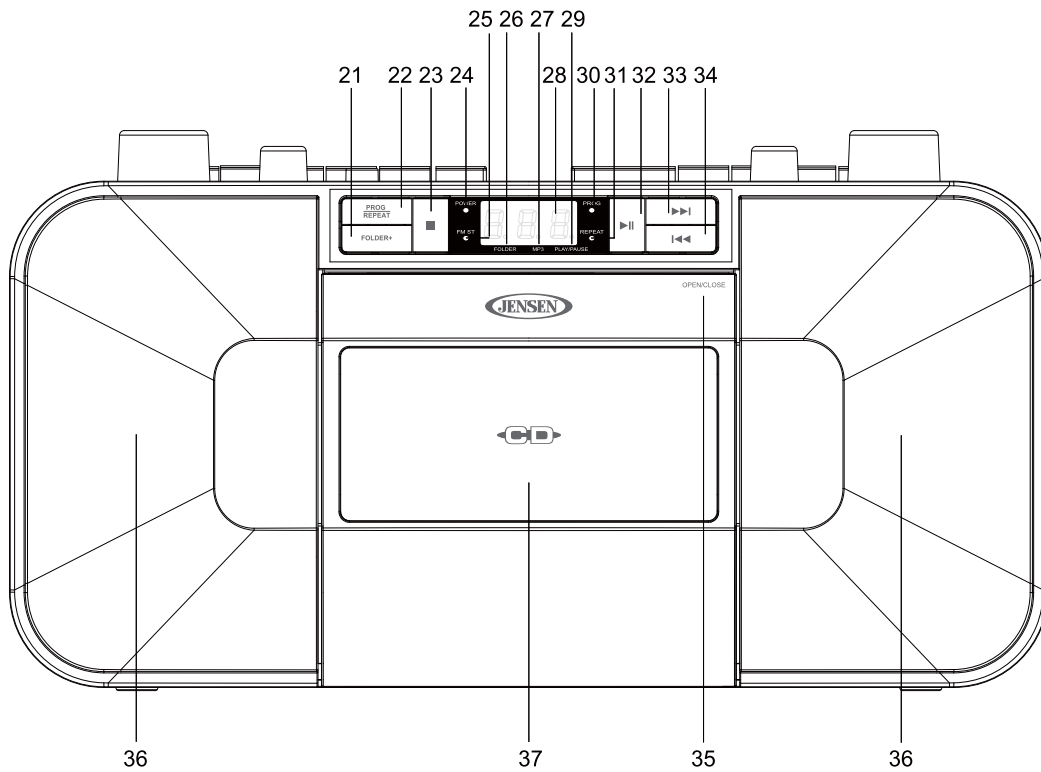
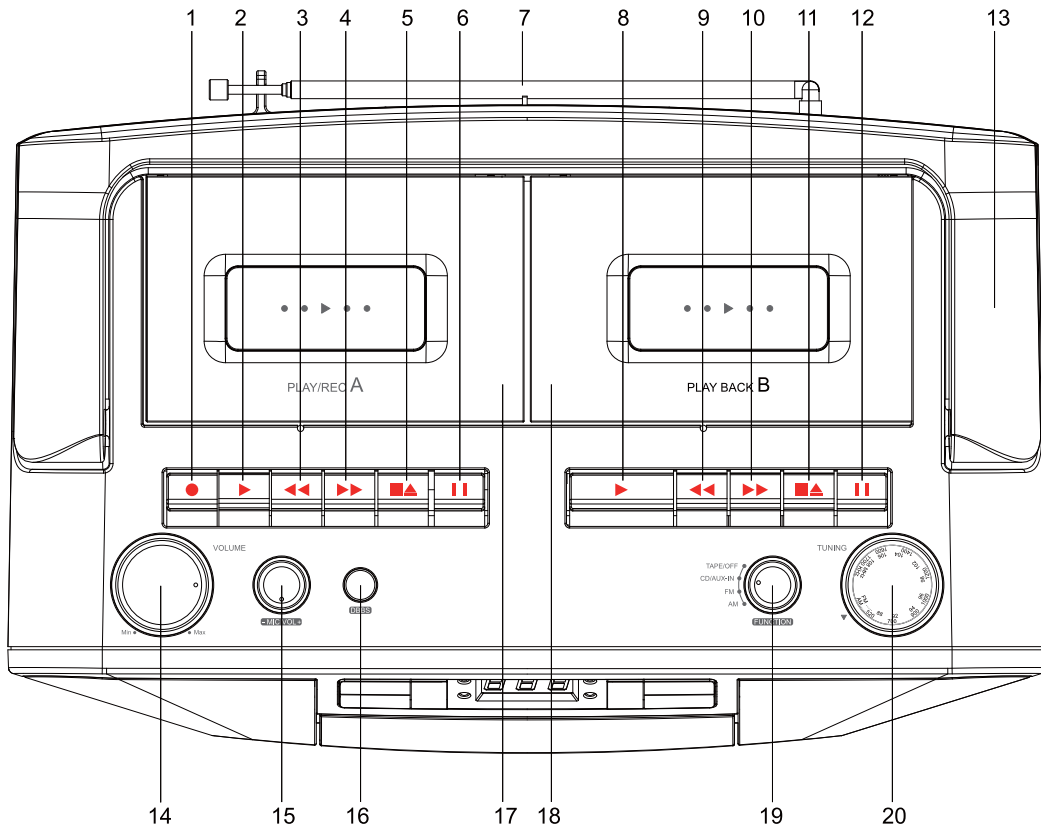

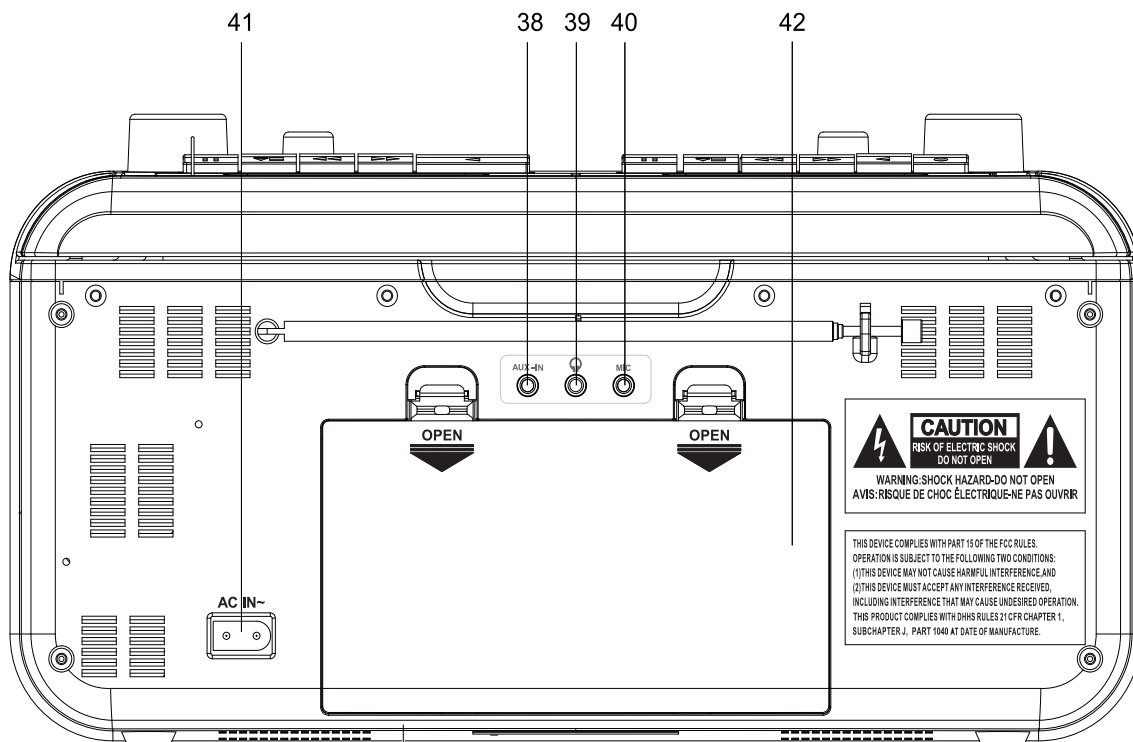

1. Cassette A Botón de grabación ●	22. Botón de Programación/ repetición de CD
2. Cassette A Botón de reproducción ►	23. Botón de Parada de CD ■
3. Cassette A Botón de rebobinado ◀◀	24. Indicador de potencia
4. Cassette A Un botón de avance rápido ►►	25. Indicador FM Estéreo
5. Cassette A Botón de DETENER/ EXPULSAR (STOP/EJECT) ■▲	26. Indicador de repetición de carpetas
6. Cassette A Botón de PAUSA	27. Indicador de CD MP3
7. Antena del telescopio	28. Pantalla LED
8. Cassette B Botón de reproducción ►	29. Indicador de reproducción/pausa del CD ►
9. Cassette B Botón de rebobinado ◀◀	30. Indicador de programa de CD
10. Cassette B Un botón de avance rápido ►►	31. Indicador de repetición de CD
11. Cassette B Botón de DETENER/ EXPULSAR (STOP/EJECT) ■▲	32. Botón Reproducir/Pausar
12. Cassette B Botón de PAUSA	33. Botón de salto/búsqueda de CD ►►
13. Asa de transporte	34. Botón de salto/búsqueda de CD hacia atrás ◀◀
14. Perilla de control de volumen	35. Apertura/Cierre de la puerta del CD
15. Control del volumen del micrófono	36. Altavoces
16. Botón de refuerzo de bajos (DBBS)	37. Tapa de CD
17. Cassette A Puerta	38. 3.5mm Enchufe Entrada Auxiliar
18. Cassette B Puerta	39. 3.5 mm Entrada auriculares
19. Selector de funciones TAPE/OFF/ CD/AUX-IN / FM / AM	40. Conector de micrófono (3.5mm)
20. Control de sintonía	41. Conector de alimentación de CA
21. Botón Carpeta+ (arriba) del CD de MP3	42. Tapa del Compartimiento de Pilas



## FUENTES DE ALIMENTACIÓN

La unidad opera en baterías 120V~ 60Hz o 8 x DC1.5V "D" (UM-1) (no incluido). No intente operar la radio con cualquier fuente de alimentación. Podría dañar a la unidad y anular la garantía. Por favor, asegúrese de que la toma de corriente que utiliza para enchufar esta unidad funcione y reciba alimentación constante (sin interruptor).

### OPERACIÓN CA

Enchufe el cable de CA extraíble en una toma de CA estándar (120V~60Hz).

1. Cuando el cable de alimentación de CA (incluido) se conecta al enchufe de alimentación de CA en la parte posterior de la unidad y el otro extremo se enchufa en un tomacorriente de pared de 120V CA~ 60Hz, la unidad desconectará las baterías automáticamente y funcionará sólo con energía de CA.
2. Ajuste el selector de función a la posición "CD/AUX" para los modos CD y AUX IN, "AM" para el modo de radio AM, "FM" para el modo de radio FM, "TAPE/OFF" para el modo de reproducción de la grabadora de cassette o cuando quiera apagar la unidad.

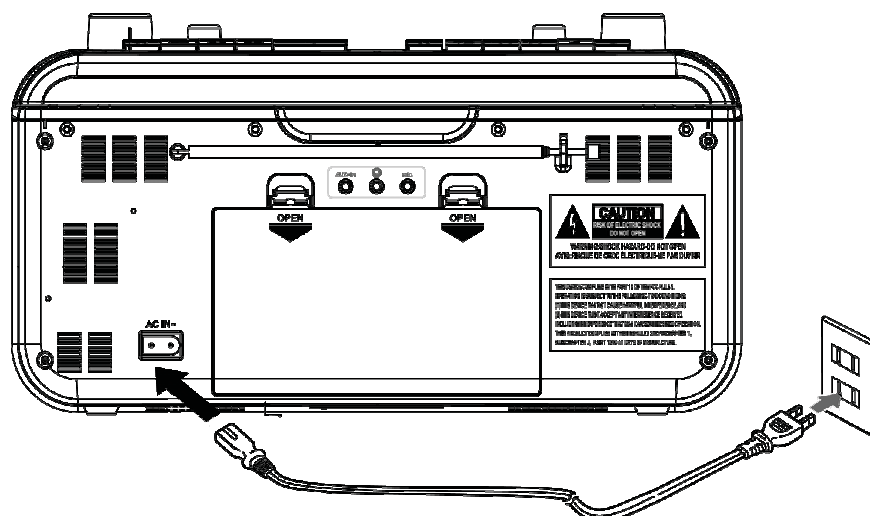

### **ADVERTENCIA:**

- Antes de conectar a la toma de corriente, asegúrese de que la salida se corresponde con la información en la etiqueta en la parte posterior del aparato.

### **FUNCIONAMIENTO CON BATERÍA**

1. Abra la TAPA DEL COMPARTIMIENTO DE PILAS.
2. Instale 8 DC1.5V D (UM-1) (no incluidas) según el diagrama de polaridad del interior del compartimiento de las pilas.  
**Nota:** Para un mejor rendimiento, se recomienda utilizar pilas de tipo alcalina.
3. Cierra la TAPA DEL COMPARTIMIENTO.

**IMPORTANTE:** Asegúrese de que las pilas están instaladas correctamente. La polaridad incorrecta puede dañar la unidad y anular la garantía.

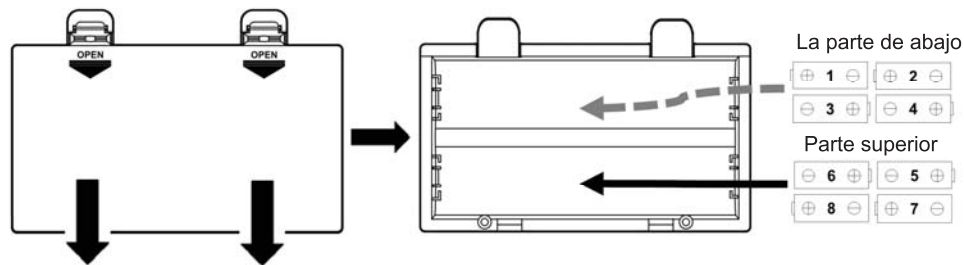

### ⚠️ NOTA DE LA BATERÍA Y CUIDADO

1. Existe peligro de explosión si la batería se sustituye de forma incorrecta. Sólo sustituya con el mismo tipo o equivalente.
2. No mezcle pilas gastadas con pilas nuevas.
3. No mezcle pilas alcalinas estándar (carbono – zinc) o recargables (níquel – cadmio).
4. Si la unidad no va a ser usada por un periodo de tiempo extenso, remueva las pilas. Las pilas viejas o que pierdan pueden causar daños a la unidad y evitar la garantía.
5. No intente recargar las pilas que no son recargables; pueden sobrecalentarse y reventar. (Siga las instrucciones del fabricante de la batería).
6. No deseché las pilas en el fuego, éstas pueden explotar o perder.

### REEMPLAZO DE PILAS

Cuando el sonido de salida de esta unidad se distorsiona o el funcionamiento del reproductor de CD se vuelve inestable, las baterías están descargándose. Usted necesita reemplazar todas las pilas gastadas al mismo tiempo tan pronto como sea posible para evitar que las baterías pierdan.

## FUNCIONAMIENTO DE RADIO

1. Gire el SELECTOR DE FUNCIÓN a la posición AM o FM.
2. Gire el pomo de control de sintonización hasta la emisora de radio deseada según la escala del pomo.
3. Gire el pomo de control de volumen para ajustar el nivel de volumen deseado.
4. Para apagar la radio, gire el SELECTOR DE FUNCIÓN a la posición "TAPE/OFF".

### CONSEJOS PARA UNA BUENA RECEPCIÓN

AM – La antena AM está ubicada dentro del gabinete de la unidad. Si la recepción AM es débil, cambiar la posición de la unidad hasta que la antena interna capte una mejor señal.

FM – Si se recibe un programa de emisión en estéreo, la unidad cambiará automáticamente al modo estéreo, el LED FM STEREO se iluminará y se escuchará la emisión en estéreo. Mantenga siempre la ANTENA TELESCOPICA FM completamente extendida para un mejor rendimiento. Si la recepción de FM es débil, intente ajustar la antena o intente colocar la unidad cerca de una ventana hasta que consiga la mejor recepción.

## FUNCIONAMIENTO DE CD

### POR FAVOR LEA ESTA IMPORTANTE INFORMACIÓN:

El mecanismo de los CD que se utiliza en los dispositivos similares a este, están diseñados para leer completamente todos los CD comerciales. También leerán CD-RW de compilaciones personales pero podría necesitar cerca de 10 segundos la reproducción. Si no comienza la reproducción, podría deberse a la calidad del disco CD-R/RW y/o a problemas de compatibilidad del software de compilación del CD. El fabricante no se hace responsable de la calidad de la reproducción de discos CD-R/RW.

No coloque ninguna etiqueta ni sellos en las caras del disco CD-R/RW. Pueden causar mal funcionamiento.

## **NOTA PARA LOS USUARIOS DE WINDOWS**

Cuando utilice la función "Grabar un CD" para crear un CD de MP3 en Windows, debe seleccionar la opción "Con un reproductor de CD/DVD" cuando le pregunte "¿Cómo desea utilizar el disco?" El CD de MP3 no se reproducirá en esta unidad si selecciona la opción "Como una unidad flash USB" o si el CD de MP3 no está finalizado.

### **REPRODUCCIÓN DE UN CD O MP3**

1. Gire el SELECTOR DE FUNCIÓN a la posición "CD/AUX", la pantalla mostrará "- - -".
2. Pulse el interruptor OPEN/CLOSE de la puerta del CD para abrir la PUERTA DEL CD, cargue un CD con la cara de la etiqueta hacia fuera y luego cierre la puerta del CD.
3. Una vez cargado el CD, la información del disco (número total de pistas) aparecerá en la PANTALLA LED. El INDICADOR "MP3" se iluminará si se ha cargado un CD de MP3.
4. Pulse el BOTÓN DE REPRODUCCIÓN/PAUSA ►|| para iniciar la reproducción del CD, el INDICADOR DE REPRODUCCIÓN/PAUSA se iluminará de forma constante
5. Durante la reproducción, pulse el BOTÓN DE REPRODUCCIÓN/PAUSA ►|| para hacer una pausa, el INDICADOR DE REPRODUCCIÓN/PAUSA parpadeará. Pulse de nuevo el BOTÓN DE REPRODUCCIÓN/PAUSA ►|| para reanudar la reproducción.
6. Ajuste el pomo de control de volumen al nivel de volumen deseado.
7. Pulse el BOTÓN DE PARADA ■ para detener la reproducción
8. Para apagar la unidad, deslice el SELECTOR DE FUNCIONES a la posición "TAPE/OFF".

**NOTA:** Si se produce un salto durante la reproducción de un CD, intente bajar el volumen. No abra la PUERTA DE CD cuando se esté reproduciendo o girando un CD.

### **MODO DE SALTO Y BÚSQUEDA**

1. Durante el modo Reproducción o Pausa, toque el botón de Saltar adelante "►►" o Saltar atrás "◄◄". BOTÓN para ir a la siguiente pista o volver al principio de la pista actual.
2. Durante el modo de reproducción, mantenga pulsado el botón BUSCAR HACIA DELANTE "►►" o BUSCAR HACIA ATRÁS "◄◄". BOTÓN para buscar dentro de la pista actual con reproducción audible de alta velocidad.

### **FOLDER+ (sólo para CDs de MP3)**

En el modo de reproducción o pausa de un CD de MP3, pulse el botón Folder+ (arriba) para ir a la siguiente carpeta de MP3. Mantenga pulsado el botón Folder+ (arriba) para ir a la siguiente 10 pista.

### **+10 PISTA**

Mantenga pulsado el botón Folder+ (arriba) para pasar a las siguientes 10 pistas.

### **MODO DE JUEGO**

#### **Repetir 1**

Cuando se pulsa el BOTÓN DE REPETICIÓN una vez, el INDICADOR DE REPETICIÓN se ilumina y parpadea. La pista actual se repetirá hasta que se interrumpa.

#### **Repetir TODO I**

Cuando se pulsa dos veces el BOTÓN DE REPETICIÓN, el INDICADOR DE REPETICIÓN se ilumina de forma constante. Todo el disco se reproducirá continuamente.

Para cancelar la función de repetición: Pulse repetidamente el BOTÓN DE REPETICIÓN hasta que se apague el INDICADOR DE REPETICIÓN.

REPETICIÓN 1 → REPITA TODO → APAGADO



### Carpeta de repetición (sólo CD de MP3)

Durante la reproducción de un CD MP3, cuando se pulsa dos veces el BOTÓN DE REPETICIÓN, los INDICADORES DE CARPETA y REPETICIÓN se iluminan de forma constante. Toda la carpeta se reproducirá continuamente. Pulse el BOTÓN DE REPETICIÓN repetidamente para cambiar el modo de reproducción del CD MP3 como se indica a continuación.

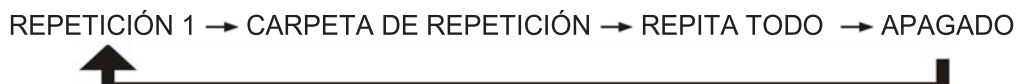

### MODO DE REPRODUCCIÓN DEL PROGRAMA

Esta función permite que las pistas de música se reproduzcan en una secuencia programada.

**NOTA:** El programa sólo se puede ajustar en el modo STOP.

1. Pulse el BOTÓN DE PROGRAMACIÓN una vez. "Se mostrará "P01" en la PANTALLA LED y se encenderá el INDICADOR DE PROGRAMACIÓN
2. Presione el botón "SKIP FORWARD "►►" o "SKIP BACKWARD "◄◄". BOTÓN para seleccionar la pista a programar. Pulse Folder+ para seleccionar las pistas almacenadas en otra carpeta para el CD de MP3 si es necesario.
3. Presione el BOTÓN DE PROGRAMA de nuevo para guardar la selección. La PANTALLA LED avanzará hasta "P02" y parpadeará para indicar la siguiente entrada.
4. Puede repetir los pasos #2 a #3 para programar hasta 20 pistas para CD de audio o 99 pistas para CD de MP3. La pantalla LED mostrará "FUL" si el número de programa está lleno.
5. Presione el BOTÓN DE REPRODUCCIÓN ►|| para completar e iniciar la reproducción del programa. La pantalla LED mostrará brevemente "P01" y luego el número de pista programada. El INDICADOR DE PROGRAMACIÓN se mantiene encendido para indicar que la unidad está en modo de programación. Presione el BOTÓN DE PARADA ■ para detenerse.
6. Normalmente todas las pistas programadas se reproducirán una vez y luego se detendrán. Sin embargo, puede utilizar la función REPEAT para reproducir repetidamente una determinada pista (Repeat 1) o todas las pistas del programa (Repeat All). También puede tocar SKIP Forward "►►" BOTÓN para ir directamente a otras pistas de adelante o usar SALTAR DE ATRÁS "◄◄" BOTÓN para volver a la(s) pista(s) anterior(es) durante la reproducción del programa.
7. Para cancelar la reproducción de programa, presione el BOTÓN DE PARADA ■ dos veces mientras se ejecuta la reproducción de programa o abra la PUERTA DEL CD en el modo de parada. El INDICADOR DE PROGRAMA se apagará.

## OPERACIÓN DE LA CINTA

### ESCUCHANDO LA CINTA

1. Presione el botón STOP/EJECT ■▲ del casete para abrir la puerta del casete e insertar una cinta de casete pregrabada con la cinta expuesta hacia afuera. 2. Presione la puerta del casete para cerrarla.
2. Gire el SELECTOR DE FUNCIÓN a la posición "TAPE/OFF", pulse el botón Cassette PLAY ► para iniciar la reproducción y ajuste el mando de control del volumen para obtener el nivel de sonido deseado.
3. Pulse el botón FAST FORWARD ►► del casete o el botón REWIND ◄◄ del casete para avanzar o retroceder rápidamente la cinta.
4. Pulse el botón Cassette PAUSE || para detener la reproducción, púlselo de nuevo para reanudarla.
5. Pulse el botón STOP/EJECT ■▲ del casete para detener la operación

### PARADA AUTOMÁTICA

Para proteger sus cintas de casete y evitar el desgaste innecesario del rodillo de arrastre del mecanismo de casete, esta unidad está equipada con un Sistema de Parada Automática. Cuando la cinta termina durante la reproducción, el botón de reproducción de casetes se liberará automáticamente para detener el funcionamiento del cassette.

## LA REPRODUCCIÓN CONTINUA DE DOS CASETES

1. Inserte las cintas pregrabadas en los dos compartimentos de los casetes con la cinta que quiera reproducir primero en la cubierta B.
2. Pulse el botón PLAY ► de la cubierta B para iniciar la reproducción.
3. Pulse el botón PAUSE || y luego el botón PLAY ► de la cubierta A.
4. Cuando termine la cinta del Mazo B, se detendrá y el botón PAUSE || del Mazo A se liberará y comenzará automáticamente la reproducción del Mazo A.

**NOTA:** La reproducción continua no funcionará si reproduce la cinta en la cubierta A primero.

## GRABACIÓN (Sólo cubierta A de CASSETTE)

Esta grabadora de casetes cuenta con un sistema de control automático del nivel de volumen de grabación que evita las grabaciones sobrecargadas o distorsionadas. Puede cambiar el nivel de volumen tantas veces como desee durante el proceso de grabación. No tendrá ningún efecto sobre el nivel de volumen de la propia grabación.

Inserte una cinta virgen de buena calidad en la cubierta A con la cinta expuesta hacia abajo y el rollo completo en el lado izquierdo. Cierre la puerta de la cubierta A.

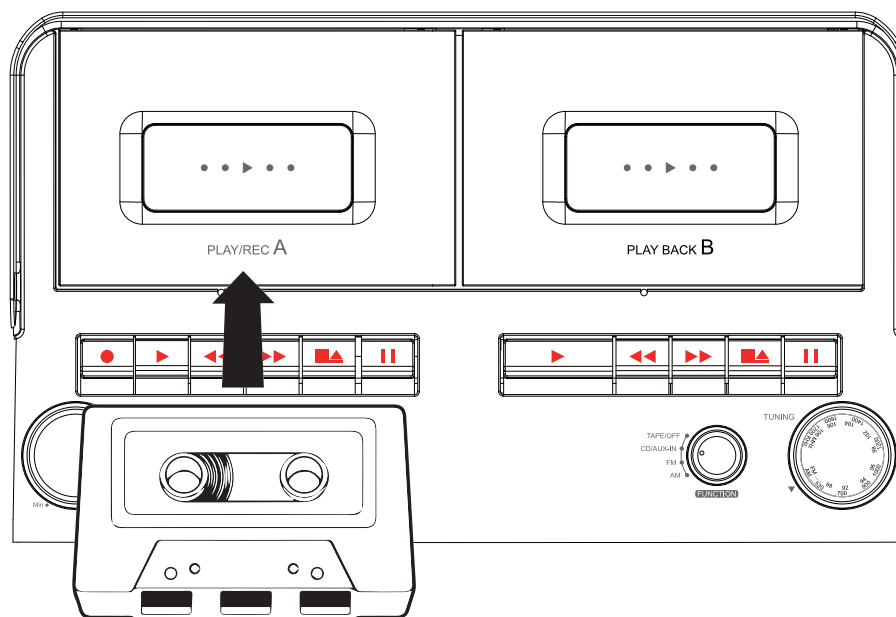

### A. GRABANDO DESDE LA CINTA (CUBIERTA B A CUBIERTA A)

Esta unidad le permite duplicar una cinta pregrabada en otra cinta. Se realiza solo de una manera desde el deck B (reproducción) hasta el deck A (grabación).

- Gire el SELECTOR DE FUNCIÓN a la posición "TAPE".
- Inserte un casete pregrabado en la cubierta B y una cinta de casete en blanco en la cubierta A.
- Presione el botón PAUSE || y luego presione los botones de GRABAR ● y REPRODUCIR ► de la pletina a al mismo tiempo hasta que se bloqueen.
- Presione el botón PLAY ► para iniciar la reproducción en la pletina B, el botón PAUSE || de la pletina A se liberará automáticamente para iniciar la grabación.
- Presione el botón PAUSE || en la cubierta A y el botón STOP ■ en la cubierta B cuando termine.

### B. GRABANDO DESDE LA RADIO

- Gire el SELECTOR DE FUNCIÓN a la posición "AM" o "FM".
- Sintonice la emisora deseada e introduzca una cinta de casete virgen en la pletina A.
- Presione los botones de GRABAR ● y REPRODUCIR ► al mismo tiempo hasta que se bloqueen para iniciar la grabación.

- Presione el botón PAUSE **||** y luego el botón PARADA/EXPULSIÓN **■▲** cuando termine.

### **C. GRABACIÓN DE UN CD**

- Gire el SELECTOR DE FUNCIÓN a la posición "CD/AUX".
- Inserte una cinta de cassette en blanco en la cubierta A que sea adecuada para la grabación.
- Presione primero el botón PAUSE **||** y luego presione los botones de GRABAR **●** y REPRODUCIR **▶** hasta que se bloqueen. La función de grabación está ahora en ESPERA.
- Presione PLAY en el reproductor de CD y luego presione el botón PAUSE en la pletina A para iniciar la grabación.
- Para detener la grabación, presione primero el botón STOP **■** del reproductor de CD, luego presione el botón PAUSE y luego el botón PARADA/EXPULSIÓN **■▲** de la pletina A para detener la grabación.

### **D. GRABACIÓN DE AUX EN**

- Gire el SELECTOR DE FUNCIÓN a la posición "CD/AUX".
- Conecte la salida de línea o la salida de auriculares de su dispositivo de audio externo a la toma AUX IN mediante un cable de audio con enchufe de 3.5 mm (no incluido).
- Inserte una cinta de cassette en blanco en la cubierta A.
- Presione el botón de PAUSA **||** en la pletina A y luego presione los botones de GRABAR **●** y REPRODUCIR **▶** al mismo tiempo hasta que se bloqueen.
- Presione el botón de reproducción de su dispositivo de audio externo para iniciar la reproducción y luego presione el botón PAUSE de la pletina A para iniciar la grabación.
- Presione el botón PAUSE **||** y luego el botón PARADA/EXPULSIÓN **■▲** cuando termine.

### **E. GRABACIÓN DESDE UN MICRÓFONO EXTERNO (NO INCLUIDO)**

- Gire el SELECTOR DE FUNCIÓN a la posición "CD/AUX".
- Conecte su micrófono dinámico externo al conector de 3,5 mm del micrófono.
- Inserte una cinta de casete en blanco en la cubierta A.
- Presione primero el botón PAUSE **||** y luego presione los botones RECORD & PLAY hasta que se bloqueen. La función de grabación está ahora en ESPERA.
- Presione el botón "PAUSE" **||** de la pletina A para iniciar la grabación con el micrófono externo.
- Ajuste lentamente el VOLUMEN DE MICRO para controlar la sensibilidad de la entrada del micrófono si es necesario.
- Presione el botón de PAUSA **||** o el botón de PARADA/EXPULSIÓN **■▲** en la cubierta A cuando termine.

### **NOTAS:**

1. Cuando se graba desde una cinta, radio o CD, el control de volumen no afecta al nivel de grabación debido al circuito ALC dentro de la unidad.
2. Cuando grabe desde AUX IN, es posible que tenga que ajustar el nivel de volumen de su reproductor de audio externo para obtener el mejor resultado.
3. Cuando grabe desde un micrófono externo, para obtener el mejor resultado y reducir los riesgos de saturación, hable a una distancia aproximada de 2 a 3 pulgadas del micrófono. Ajuste el VOLUMEN DEL MICRÓFONO para controlar el nivel de entrada del micrófono si es necesario.
4. Cuando grabe desde la radio AM, puede recibir interferencias.

## **FUNCIÓN BASS BOOST (DBBS)**

Presione el botón "DBBS" en la unidad principal si desea agregar más graves y mejorar la música que se está reproduciendo. Presione el botón nuevamente para apagar los graves adicionales.

## OPERACIÓN DE LA ENTRADA AUXILIAR

Esta unidad cuenta con un conector AUX-IN para conectar su iPod, reproductor de MP3 u otro reproductor de música digital.

1. Conecte la toma de auriculares de su dispositivo externo a la toma de entrada auxiliar de 3.5 mm ubicada en el panel superior de esta unidad (el cable de conexión no está incluido).
2. Gire el SELECTOR DE FUNCIÓN a la posición "CD/AUX".
3. Comience a reproducir su iPod, reproductor de MP3 u otro dispositivo de audio externo.
4. Ajuste lentamente los controles de volumen en su reproductor de CD y el dispositivo externo.
5. Apague su dispositivo externo cuando termine de escuchar. Apague la unidad y desconecte el cable de la toma AUX IN.

### Nota:

- 1) Si el conector de salida de línea de su dispositivo externo está conectado, entonces solo necesita ajustar el control de volumen de este sistema. Si el conector para auriculares de su dispositivo externo está conectado, es posible que deba ajustar tanto el control de volumen de su dispositivo externo como el control de volumen de este sistema para encontrar la configuración de volumen más deseable.
- 2) Gire el SELECTOR DE FUNCIÓN a la posición "TAPE/OFF" para apagar el sistema cuando termine de escuchar. No olvide apagar también su dispositivo externo.

## UTILIZAR AURICULARES (NO INCLUIDOS)

Al insertar la clavija de los auriculares en la clavija de los auriculares estéreo, podrá escuchar la música de los CD, la radio o los casetes en privado. Al usar los auriculares, los altavoces incorporados se desconectarán.

### Lea esta información importante antes de usar sus auriculares

- 1.) Evite el juego prolongado a un volumen muy alto, ya que puede perjudicar su audición.
- 2.) Si experimenta zumbidos en los oídos, reduzca el volumen o apague la unidad.
- 3.) Mantenga el volumen a un nivel razonable incluso si su auricular es de tipo abierto diseñado para permitirte escuchar los sonidos del exterior. Por favor, tenga en cuenta que un volumen excesivamente alto puede bloquear los sonidos exteriores.

## USANDO UN MICRÓFONO EXTERNO (NO INCLUIDO)

Puede conectar un micrófono dinámico externo (no incluido) con un enchufe de 3.5mm.

1. Enchufe un extremo del cable del micrófono (no incluido) en el conector del micrófono.
2. Gire el SELECTOR DE FUNCIÓN a la posición "CD/AUX".
3. Inicie la reproducción cuando se enchufe en el conector MIC.
4. Ajuste lentamente el control MIC VOLUME del micrófono hasta que escuche su voz por los altavoces.
5. Siga las instrucciones de la sección FUNCIONAMIENTO DE LA CINTA para grabar el sonido con el micrófono externo.

## CUIDADO Y MANTENIMIENTO

1. Los niños deben ser supervisados cuando utilicen este dispositivo.
2. Nunca enrede el cable del auricular alrededor de una persona o animal. Se debe tener cuidado especial con cables largos.
3. Limpie la unidad con un paño húmedo (nunca mojado). Nunca debe usarse solventes o detergentes.
4. Evite dejar su unidad al contacto directo con la luz solar o en lugares calurosos, húmedos o con polvo.
5. Mantenga su unidad lejos de dispositivos de calefacción u otras fuentes de ruido electrónico como lámparas fluorescentes o motores.

## INFORMACIÓN ACERCA DE LAS CINTAS

Cuando usted graba sobre un casete, cualquier material ya grabado se borra conforme se va grabando el nuevo material. Para evitar borrar accidentalmente cualquier material que desee conservar, los casetes en blanco están equipados con lengüetas de protección de borrado para cada lado de la cinta. Si se elimina la lengüeta de prevención de borrado del lado A, ya no podrá grabar accidentalmente encima del lado A. No podrá presionar la tecla Grabar ● si se ha eliminado la lengüeta de prevención de borrado en el casete.

Para evitar borrar accidentalmente del lado A del casete, utilice un pequeño destornillador o herramienta similar para quebrar la lengüeta de prevención de borrar del lado A. Esto impide que la tecla Grabar se bloquee.



Si más adelante usted quisiera volver a grabar sobre el lado A del casete, cubra con cinta de celofán la abertura que quedó en lugar de la lengüeta. Esto permitirá que la función Grabar ● se vuelva a habilitar.

## CUIDADO DEL CASETE

Dos de las causas comunes de problemas que se encuentran al utilizar casetes son:

- 1) Interferencia de la cinta - Lo que lleva a una velocidad desigual en la reproducción, y
- 2) Enredo de la cinta - Donde la cinta se envuelve alrededor de las partes itálicas del mecanismo.

Para evitar la probabilidad de que se presenten estos problemas, se deben tomar las precauciones siguientes:

- Revise que no haya capas de cinta sueltas visibles a través de la ventana central del casete (ver Fig. 1). Elimine las capas sueltas de cinta utilizando un lápiz o bolígrafo cuyo cilindro sea hexagonal, antes de insertar el casete (ver Fig.2)

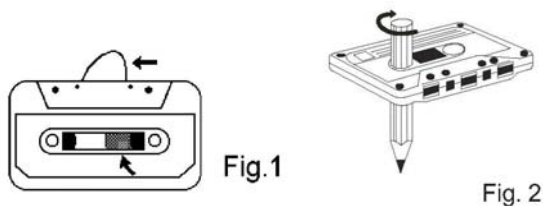

- Si siente que la cinta está tensa durante su funcionamiento (ver Fig.2), la cinta puede haberse quedado atorada debido a que se formaron abultamientos al rebobinar la cinta (visibles a través de la ventana central del casete). Estos se pueden eliminar, en la mayoría de los casos, al rebobinar rápido el casete de un lado hacia el otro y luego hacerlo hacia el otro lado.
- Utilice solo marcas conocidas de casetes. Evite utilizar casetes C-120.

Además, no exponga los casetes a los rayos del sol, al polvo y grasas y no toque las superficies de la cinta.



## LIMPIEZA DE CABEZAS

Las cabezas, rodillos de arrastre y cabrestante requieren limpieza periódica. Esto hace que se eliminen partículas de la capa de óxido metálico que se desprenden de la cinta, que se acumulan sobre estas piezas y debilitan el desempeño de la unidad. Apague la alimentación de corriente, presione la tecla Detener/Expulsar ■▲ para abrir la puerta de la casetera y presione la tecla Reproducir ►. Limpie las cabezas, los rodillos de arrastre y el cabrestante con un paño suave o almohadilla de algodón humedecido con alcohol isopropílico o con limpiado especial para cabezas de casete.

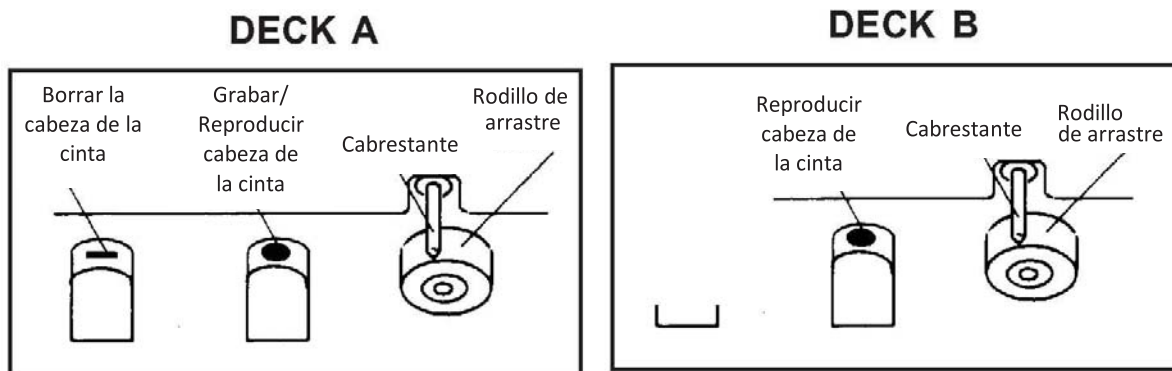

1. Evite operar su unidad bajo los rayos directos del sol o en lugares calientes, húmedos o con mucho polvo.
2. Mantenga su unidad alejada de electrodomésticos que emanan calor o son fuentes de ruido eléctrico como las lámparas fluorescentes o motores.
3. Para obtener mejor claridad en la pantalla del reloj, evite operar la unidad bajo la luz del sol o con demasiada iluminación interior.
4. Desenchufe la unidad de la corriente eléctrica de inmediato en caso de falla.

## CUIDADO DEL DISCO COMPACTO

- Manipule el disco sólo por sus bordes. Nunca permita que sus dedos entren en contacto con el lado brillante y sin imprimir del disco.
- No pegue cinta adhesiva, pegatinas, etc., a la etiqueta del disco.
- Limpie el disco periódicamente con un paño suave, sin pelusas y seco. No utilice nunca detergentes o limpiadores de adhesivos para limpiar el disco. Si es necesario, utilice un kit de limpieza de CD.
- Si el disco se salta o se atasca en una sección del disco, probablemente esté sucio o dañado (rayado).
- Cuando limpie el disco, hágalo en líneas rectas desde el centro del disco hasta el borde del mismo. Nunca limpie con movimientos circulares.
- Para sacar un disco de su caja de almacenamiento, presione en el centro de la caja y levante el disco hacia afuera, sosteniéndolo con cuidado por los bordes.
- Las huellas dactilares y el polvo deben limpiarse cuidadosamente de la superficie de grabación del disco con un paño suave. A diferencia de los discos convencionales, los discos compactos no tienen ranuras para recoger el polvo y los desechos microscópicos, por lo que al limpiarlos suavemente con un paño suave deberían eliminar la mayoría de las partículas.



## LIMPIANDO LA UNIDAD

- Para evitar el riesgo de incendio o de descarga eléctrica, desconecte la unidad de la fuente de alimentación de CA cuando la limpie.
- El acabado de la unidad puede limpiarse con un paño antipolvo y cuidarse como los demás muebles, Tenga cuidado al limpiar y frotar las piezas de plástico.

- Si el gabinete se vuelve polvoriento, límpielo con un paño suave y seco. No utilice ningún tipo de cera o pulimento en aerosol en el gabinete.
- Si el panel frontal se ensucia o se mancha con las huellas dactilares, puede limpiarse con un paño suave ligeramente humedecido con una solución de agua y jabón suave. No utilice nunca paños abrasivos o pulidores, ya que dañarán el acabado de la unidad.

**PRECAUCIÓN:** Nunca permita que entre agua u otros líquidos en la unidad mientras la limpia.

## GUÍA DE RESOLUCIÓN DE PROBLEMAS

Síntoma	Causa Posible	Solución
Ruido o sonido distorsionado en AM o FM	<ul style="list-style-type: none"> <li>- La emisora no está sintonizada correctamente para AM o FM.</li> <li>- FM: La antena telescópica de FM no está extendida.</li> <li>- AM: La antena de barra no está posicionada correctamente</li> </ul>	<ul style="list-style-type: none"> <li>- Reajustar la emisora de AM o FM.</li> <li>- FM: Extienda la antena telescópica de FM.</li> <li>- AM: Reposicione la unidad hasta obtener la mejor recepción.</li> </ul>
AM o FM sin sonido	<ul style="list-style-type: none"> <li>- La unidad no está en función de "RADIO".</li> <li>- Volumen colocado al mínimo.</li> </ul>	<ul style="list-style-type: none"> <li>- Gire el SELECTOR DE FUNCIÓN a la posición "AM" o "FM".</li> <li>- Aumente el volumen.</li> </ul>
El reproductor de CD no funciona.	<ul style="list-style-type: none"> <li>- La unidad no está en modo de función de CD.</li> <li>- El CD no está cargado correctamente.</li> <li>- Si es un CD de compilación propia, el medio utilizado podría no ser compatible con el reproductor</li> </ul>	<ul style="list-style-type: none"> <li>- Seleccionar el modo de función CD.</li> <li>- Cargar el CD con al etiqueta hacia arriba.</li> <li>- Utilizar un medio de mejor calidad y volver a intentar</li> </ul>
CD salta durante la reproducción	<ul style="list-style-type: none"> <li>- El CD está sucio o rayado.</li> </ul>	<ul style="list-style-type: none"> <li>- Limpie el CD con un paño limpio o utilice otro disco.</li> </ul>
Sonido intermitente del reproductor de CD.	<ul style="list-style-type: none"> <li>- Disco sucio o defectuoso.</li> <li>- Lente sucio</li> <li>- El reproductor está sujeto a vibración excesiva o golpes</li> </ul>	<ul style="list-style-type: none"> <li>- Limpie o reemplace el disco defectuoso.</li> <li>- Utilice un disco limpiador de lente de CD para limpiar lentes.</li> <li>- Volver a ubicar el reproductor lejos de golpes o vibración.</li> </ul>
El reproductor de casetes no tiene sonido	<ul style="list-style-type: none"> <li>- La unidad no está en el modo de función TAPE</li> <li>- Volumen al mínimo</li> </ul>	<ul style="list-style-type: none"> <li>- Seleccione el modo de función TAPE.</li> <li>- Aumente el volumen.</li> </ul>
Sonido distorsionado	Cabeza de cinta sucia	Limpia la cabeza.
La velocidad varía	<ul style="list-style-type: none"> <li>- Cinta vieja o gastada</li> <li>- Rodillo y caballete sucios.</li> </ul>	<ul style="list-style-type: none"> <li>- Vuelva a colocar la cinta.</li> <li>- Limpie el rodillo y el cabestrante.</li> </ul>
Grabadora de casetes no registrará	Se ha quitado la pestaña de prevención	Cubre el agujero con cinta adhesiva.
Sonido distorsionado en reproducción	Cinta defectuosa o cabeza de cinta sucia	Reemplazar la cinta o limpiar la cabeza de la cinta.
El sonido sale distorsionado en una configuración de volumen alto.	- Control de volumen está al máximo.	- Ajustar el Control de Volumen a un nivel más bajo.

## ESPECIFICACIONES

### Fuentes de Alimentación

Unidad principal: 120V~, 60Hz, or  
DC 12V  (8 X 1.5V, "D" size, UM-1 baterías)

### Rango de Frecuencia

Banda de Radio AM 530 - 1710 kHz  
FM 88 - 108 MHz

### El consumo de energía

Unidad principal: 20 Watts



En Spectra, la responsabilidad ambiental y social es uno de los valores fundamentales de nuestra empresa. Nos dedicamos a la continua implementación de iniciativas responsables con el objeto de conservar y mantener el medio ambiente a través del reciclaje responsable.

Por favor visítenos en <http://www.spectraintl.com/green.htm> para mayor información sobre las iniciativas de protección del medio ambiente o para encontrar los centros de reciclaje en su área.

## GARANTÍA Y SERVICIOS DE COBERTURA LIMITADA POR 90 DÍAS VÁLIDA EN LOS ESTADOS UNIDOS SOLAMENTE

SPECTRA MERCHANDISING INTERNATIONAL, INC. garantiza que esta unidad se encuentra libre de materiales o mano de obra de fábrica defectuosos, por un período de 90 días, desde la fecha de la compra original por parte del cliente, siempre que el producto sea utilizado dentro de los Estados Unidos. Esta garantía no es asignable o transferible. Nuestra obligación de acuerdo a esta garantía es reparar o reemplazar la unidad con defectos o cualquier parte correspondiente, con excepción de las baterías, cuando es devuelta al Departamento de Servicios de SPECTRA, acompañada de la prueba de la fecha original de compra por parte de cliente, como por ejemplo una copia duplicado del recibo de ventas.

Usted debe pagar todos los costos de envío requeridos para entregar el producto a SPECTRA para el servicio de garantía. Si el producto es reparado o reemplazado de acuerdo a garantía, los gastos de retorno serán por cuenta de SPECTRA. No existen otras garantías expresas diferentes de aquellas declaradas en el presente documento.

Esta garantía es válida solamente en el cumplimiento de las condiciones que se establecen a continuación:

1. La garantía se aplica solamente al producto de SPECTRA siempre que:
  - a. Permanezca en posesión del comprador original y se exhiba la prueba de compra.
  - b. Que no ha sido sometido a accidentes, mal uso, abuso, servicio inapropiado, uso fuera de las descripciones de advertencia cubiertas dentro del manual del propietario, o modificaciones no aprobada por SPECTRA.
  - c. Los reclamos deben ser hechos dentro del período de garantía.
2. Esta garantía no cubre daños o fallas del equipamiento causados por conexiones eléctricas que no cumplen con los códigos eléctricos, con las especificaciones del manual del propietario de SPECTRA, o la falta de cuidado razonable y mantenimiento necesario como se describe en el manual del propietario.
3. La garantía de todos los productos de SPECTRA se aplica solamente al uso residencial y es anulada cuando los productos son utilizados en un ambiente no residencial, o instalados fuera de los Estados Unidos.

Esta garantía le da derechos legales específicos, y usted puede tener también otros derechos que varían de estado a estado. Para OBTENER SERVICIO por favor remueva todas las baterías (de existir) y embale la unidad con cuidado enviándola a SPECTRA, a la dirección que se menciona abajo. SI LA UNIDAD ES DEVUELTA DENTRO DEL PERÍODO DE GARANTÍA EXHIBIDO arriba, por favor incluya una prueba de compra (recibo de caja registradora con fecha), para que podamos determinar su elegibilidad para el servicio de garantía y reparación de la unidad sin costo. También incluya una nota con una descripción explicando en qué forma la unidad es defectuosa. Un representante de atención al cliente tal vez deba contactarlo en relación al estado de su reparación, por lo tanto incluya su nombre, dirección, número de teléfono y dirección de correo electrónico para acelerar el proceso por favor.

SI LA GARANTÍA SE ENCUENTRA FUERA DEL PERÍODO DE GARANTÍA, por favor incluya un cheque por **\$45.00** para cubrir el costo de reparación, manejo y correo de retorno. Todas las devoluciones cubiertas por la garantía deben ser enviadas por correo prepago.

Se recomienda que primero entre en contacto con SPECTRA llamando al número 1-800-777-5331 o por correo electrónico enviando un mensaje a [custserv@spectraintl.com](mailto:custserv@spectraintl.com) para obtener información actualizada sobre la unidad que requiere servicio. En algunos casos el modelo puede haber sido discontinuado y SPECTRA se reserva el derecho de ofrecer opciones alternativas de reparación o reemplazo.

SPECTRA MERCHANDISING INTERNATIONAL, INC.  
4230 North Normandy Avenue,  
Chicago, IL 60634, USA.  
1-800-777-5331

Para registrar su producto, siga el vínculo a continuación en el sitio web para ingresar su información.  
<http://www.spectraintl.com/wform.htm>

0821

Impreso en China